

ФЛАНТ ISSN 8 970 00116 2

журнал зажигалочного ком'юнити шестнадцатый номер

ФЛИНТ 2017

Надо
жесть!



РЕДЧАЙШИЕ ДЛИННЫЕ THORENS



дизайн Дж.Т. Марш: серебряные накладки — знак пятикратного** пожелания в центре и символ двойной удачи — летучие мыши Бьен-Фу, латунь, клеймо, кнопка украшена сердечком

Ну вот НАКОНЕЦ! Зажигалки, которых никто уже не ждал, и по удивительно низким ценам. Откуда они взялись? — Однажды крупнейший московский зажигалочный энтузиаст И. Мискив наткнулся на роскошную зажигалку «Торенс», тюнингованную в Сан-Францисской мастерской Дж.Т. Марша* в 1920-е. «Вах!» — сказал Игорь, узнав, сколько денег зарабатывал на этих тюнингах ловкий Марш. «Я так могу тоже, — подумал слесарь шестого разряда, — надо попробовать!» После какихнибудь двух лет возни и хлопот, наш журнал представляет тюнингованные Thorens-ы от г-на Мискива. Собрётесь купить — на eBay и «Авито» обычно представлен удовлетворительный ассортимент. Если вы не нашли ничего в сети, Miskiw Moscow будет рад снабдить вас напрямую. ♪ ❄️ 🍷 🍷



дизайн И. Мискив: высокий латунный корпус, ветрозащита, клеймо, может быть украшена на заказ накладными элементами из драгоценных металлов или кости

КОМПАНИЯ MISKIW MOSCOW

ВОЗМОЖНЫ ЗАКАЗЫ СПЕЦИАЛЬНЫХ
ПЕРСОНАЛЬНЫХ ДИЗАЙНОВ
ГОРОД МОСКВА

miskiwmoscow@gmail.com

* О зажигалках «ТОРЕНС» производства американской мастерской Дж.Т. Марша из Сан-Франциско — см. «Флинт» №2, стр. 24, материал Ю. Шаталова
**Традиционный китайский набор — богатство, спокойная совесть, толстый живот, долгая жизнь и лёгкая смерть (здесь и ранее прим. ред.)

ФЛИНТ

Журнал издаётся в электронном виде в сети Интернет. Твёрдые копии любого номера могут получить все желающие, оплатив нужное количество экземпляров. Подробности по оплате и получению — в форуме vintagelighters.ru/forum или по почте leaandyu.publishers@gmail.com.

Журнал рекомендован к прочтению лицам, достигшим полного понимания всего, совершеннолетним, или в соответствии с законодательством страны пребывания.

Любые материалы номера могут быть воспроизведены любым способом где угодно по согласованию с автором, редакцией, верховным советом джедаев галактики, духом барона фон Велсбаха, духом Германа Торенса, духом Луи Аронсона, секретариатом Говарда Маркса и Всекитайским съездом народных представителей.

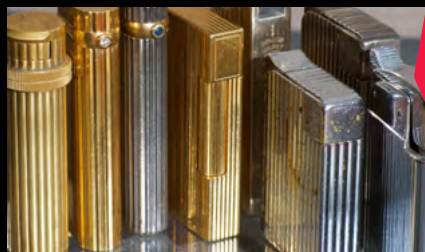

журнал зажигалочного комьюнити шестнадцатый номер

燧石

<i>Влад Vladd Антосик</i> Столица порока XX века	2
<i>Сергей Клеменов</i> Экстремал и экстремаю	6
<i>Ларри bakelight Толкин</i> Стерлинг с Нассау-стрит	10
<i>Колонка редактора</i> эпизод IV – A New Hope.....	14
<i>Дэвид Блай, Лючано Боттони</i> Ранние «Юники»	16
<i>Грэм Мартин</i> Внимание, говорит Германия!	26
<i>От редакции</i> Билет на Ballet	28

Фотографии (если не указано иное) предоставлены авторами публикаций
Редакция приветствует любые материалы о зажигалках (интересные тексты, снабженные качественными фото) и будет публиковать их по мере поступления.
Присылайте ваши материалы на leaandyu.publishers@gmail.com

На первой странице обложки — зажигалки Бенло Мастер и Кверсиа Чемпион, обе необыкновенной высоты, соответственно — сто пять миллиметров и восемьдесят девять миллиметров — фотография ©Yura Zaichikoff 2017

Файл высокого разрешения (300dpi, ≈30 Mb, pdf press quality) можете запросить в произвольной форме по адресу leaandyu.publishers@gmail.com

Montparnas-ом с подачи французской фабрики Dupont стали называть отделку из вертикальных рельефных полос.
Однозначно вдохновляющая тема! На фото дизайны : Feurer, Cartier, Dupont, Benlow, Thorens; изготовлены : La National/LNI, ST Dupont, Benlow, Thorens



Гонконг-Макао

Влад Влад Антосик

Гамбург-Макао-Гонконг

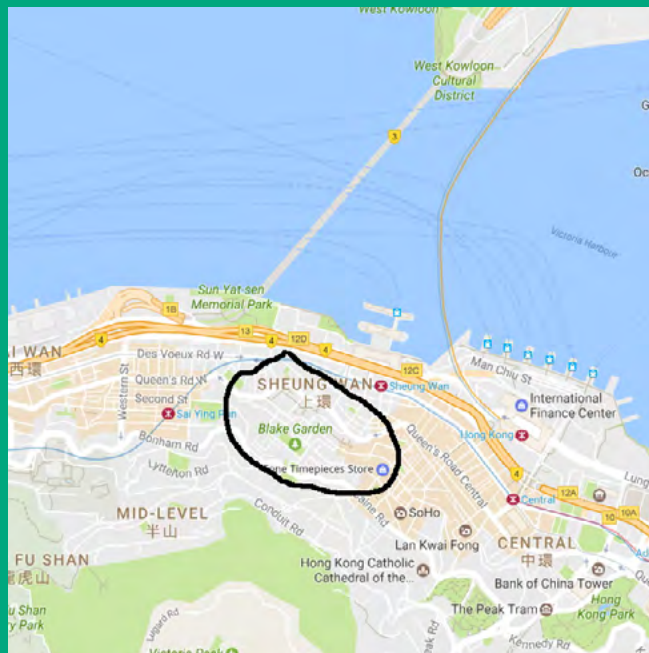
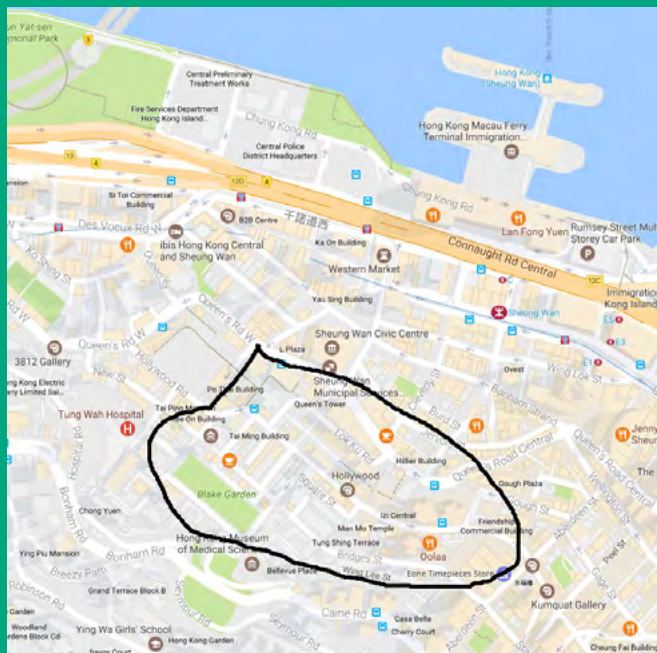

Намедни режим работы вошел в колею, стало поспокойнее, стал гулять, в результате обнаружил в Гонконге пару блошиных рынков — весьма «хлебные места», советую не пропустить, если кого из наших читателей занесёт в

этот экзотический край. На фотографиях виды мест и результаты, так сказать «быстрой охоты». «Пристреляться» пока не было времени... Пытался опубликовать на форуме, но там уж больно прихотливый движок :(...





Ниже тот реально редкий случай, когда интересный брендинг не срезает, а увеличивает ценность зажигалки — как в данном случае, например :) (*прим. ред., и далее на этой странице*)

И главный трофей этой охоты — серебряная зажигалка ювелирного класса, произведённая, видимо, одной из мастерских Бирмингема в Соединённом Королевстве. Как говорится «это Влад удачно зашёл»...

Клейма Влад пока не расшифровал, но это дело ближайшего времени, однозначно. Добыча роскошная!

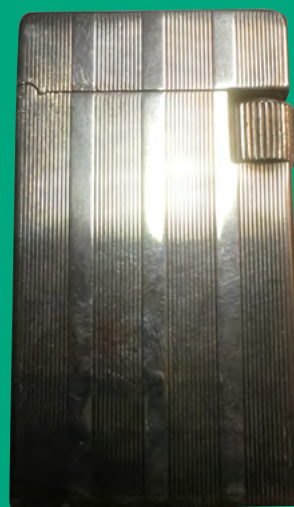

Далее (вероятно непрофильное) изделие японской электротехнической фирмы Okada Electric Co. Ltd. — зажигалка (с фонариком) Dura Lux №810, защищённая аж тремя патентами!



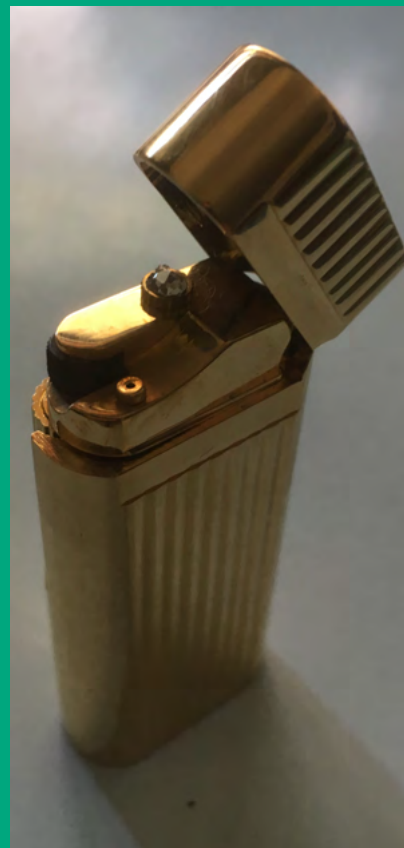

Дополнение к репортажу об охоте в Юго-Восточной Азии от Влада Антосика — новая добыча из Гонконга. Cartier, грубоватая «копия». Но, кроме как здесь, и не найти. «Бриллиантик» под крышкой нефункционален. За две штуки — всего двадцать евро. (Целых двадцать евро! Но серийники одинаковые, отштампованные вместе с корпусом — хотя корпуса разные :)). Прим. ред.)



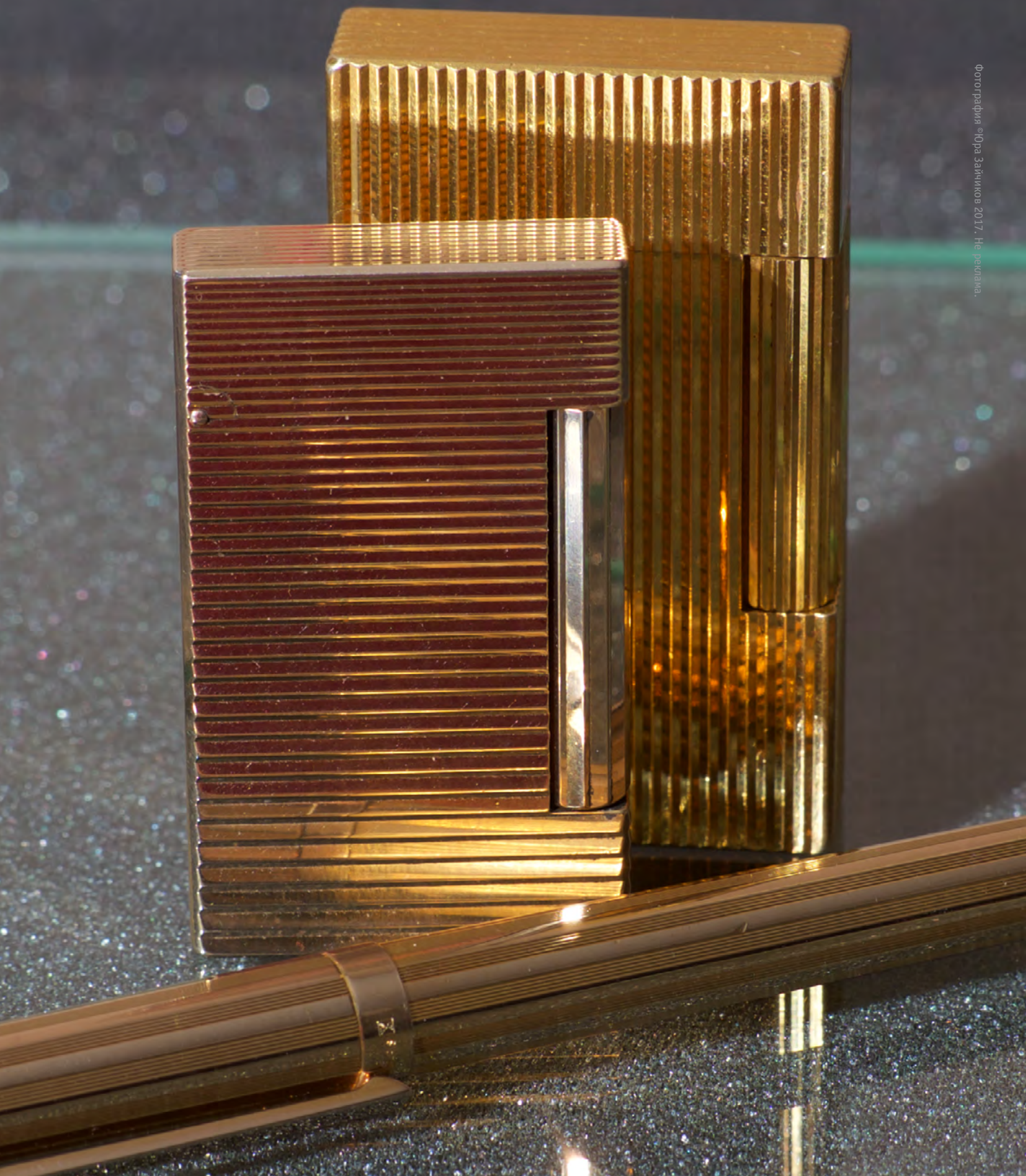

ST Dupont

Стимпанкер ньюс*

* новости ресурса паровозной шпаны

Эта – не для городов

Сергей Клеменов

Владикавказ

Начинаю терять интерес к зажигалкам, и вообще к культуре курения:(

Недавно был в «ах в шоке» когда увидел пацанят (первый-третий класс школы), пускающих облака. Некоторые скажут — «ну этожеж не сигареты...»

— Ну да, но это приучение к культуре курения в целом. Отступление¹...

От друга поступил заказ на зажигалку. Занимается он альпинизмом, поэтому первая из задач это крышка на резьбе, ибо человек он не курящий и больше интересуется герметичность чем лёгкость применения. То есть, зажигалка нужна для поджигания складов с боеприпасами, баз ГСМ, портов, городов, костров и еще чего-нибудь в ветреных условиях, а значит — нужна хорошая ветрозащита. А еще — побольше бензина, и должна быть возможность воспользоваться зажигалкой при необходимости как свечой/факелом. Так как изделие не будет носиться в кармане, и использоваться будет исключительно на бивуаке, то габариты и вес особо не ограничены. Зачем он это сказал? — Тут все и завертелось:)



Покажу основные моменты этой работы:

Основная емкость с ватой и фитилем и ребра радиатора.



Впаиваю в основной корпус.



Фланец.



Ответная часть для заглушки. Здесь будет задвижка, отверстие 3 мм, резьба М4, нарезана не до конца, для того чтобы винт задвижки нельзя было выкрутить совсем.



¹ редакции непонятен этот комментарий автора

Винт задвижки.



Крышка с пазом под резинку. Крышка завальцована на шаре. Вращается и свободно болтается для того, чтобы если вдруг корпус перекосит во время пайки, крышка прилегла всей плоскостью. Использую мембраны от бензонасосов.



Основной бак для бензина. Трубка 16 мм. стенка 1,5 мм. Крышку взял от заправочного клапана для кондиционеров. Они продаются в комплекте с бензостойкой прокладкой и там же ниппель, такой же как и автомобильный, но бензостойкий.



Для перетекания бензина использую трубку 3 мм. Это капилляр для тех же кондиционеров и холодильников, Канал 1,5-1,8 мм. Трубки впаиваю и вверх и вниз корпуса, чтобы не образовывалось воздушных пробок.



Дальше работа внезапно обрывается...

Бак со шпильками изначально задумывался как индикатор, и был выточен из оргстекла. Но из-за того, что изделие будет эксплуатироваться в нечеловеческих условиях и раскол недопустим, а насыщение ваты-наполнителя в главном резервуаре происходило медленно, было решено заменить на латунную трубку с клапаном для подсоса воздуха извне. Применил бензостойкий ниппель. При дозаправке нужно открыть задвижку и нажать на шток сверху. Также через него стравливается давление, когда/если зажигалка перегревается.



Для дозаправки нужно открутить вентиль (при открытой крышке горелки), нажать клапан, по насыщению (что будет видно по намоканию фитиля или размеру пламени), закрутить вентиль до упора.



Вентиль получился такой массивный потому, что в нём контейнер для запасных кремней/прокладок.



Заправочная крышка.



Общий вид. Между корпусом и ветрозащитой — двухмиллиметровая паронитовая прокладка. Хоть за полчаса горения зажигалка всё равно перегревается, она сильно снижает градус. Без нее через пять минут в руках не удержишь.



Ну и как водится- с огоньком.



Для того, чтоб зажигалку использовать как свечу и не перегреть кресало, стойка отодвигается и фиксируется. Сбрасывается рычагом и подтягивается пружиной (использована пружинка от сальника).



Ветрозащита регулируется.



Итог: Емкость с ватой не очень большая. Без дозаправки зажигалка горит семь-десять минут. Достаточно для того, чтоб поджечь костер или найти тапки в темном помещении. За полчаса горения дозаправлял два-три раза. Просто открываю вентиль, и как только начинает сильнее гореть — закрываю.

Клапаном для дозаправки приходится пользоваться только на холодную. На горячую насыщается без дополнительных манипуляций. За полчаса нагревается конечно сильно, без перчатки не удержишь. Но столько и не надо, заказчик все таки альпинист, а не спелеолог:).

Редакция желает автору новых чудесных работ и применить его мощнейшие техники к механизмам поджига :)



что Ларри Толкин продавал на e-bay-e в 2015

bakelight

Ларри Толкин рассказывает о проданной в апреле прошлого года очень редкой редкости родом из Нью Йорка.

Предлагается невероятнейшая, в стиле ар нуво, выпуска 1910-х годов, из чистого серебра, карманная бензиновая зажигалка-полуавтомат «Нассау» [Nassau]. Высококачественная зажигалка имеет на обеих сторонах чудесный глубоко гравированный орнамент из листьев и цветов и оборудована кнопчным механизмом с автоматической защёлкой.

Серебряная зажигалка маркирована клеймом с логотипом Нассау в виде факела, клеймом sterling (как серебряной пробой), pat 26 dec 1905 — датой патента, хотя первые «Нассау» были произведены в 1910-11 годах.

Внутренний механизм посеребрённый, как это и было изначально. «Зажигалочная компания «Нассау» располагалась в Нью Йорке, на Нассау стрит в нижнем Манхэттене.

«Нассау» делали крутые полуавтоматы в посеребрении, позолоте, а также из чистого серебра и 14-каратного золота. Я демонстрирую старую рекламу и пару страниц из каталога «Нассау» 1910-го года, с началом коммерческого предложения. Также см. страницу каталога с именно этим вариантом гравировки. Серебряные «Нассау» имели розничную цену в семь с половиной долларов, что делало их в 1910-м дорогими роскошными зажигалками¹.

Карманные зажигалки «Нассау» выпускались двух размеров, данный предмет — стандартная, более высокая версия. Размеры зажигалки два с четвертью дюйма (57,15 мм) в высоту и полтора дюйма (38,1 мм) в ширину, и она в очень хорошем состоянии б/у. Имеются потускневшие от старости участки, что при желании может быть отчищено полиролем. На нижней части крышки, как и на ответной части корпуса имеются несколько крошечных царапин, что чуть снижает ценность. Есть старое кремневое запяление на механизме, которое также отчистится.

Механизм очень мощно срабатывает, и будет работать после соответствующего обслуживания и зарядки кремнем и топливом. Эта серебряная зажигалка «Нассау» абсолютно оригинальная, комплектная и одна из красивейших серебряных «Нассау», что я видел за 35 лет. Зажигалки Nassau в подобном сохране встречаются крайне редко. Короче — важная винтажная серебряная зажигалка из 1910-х годов для самых лучших коллекций. Реклама и каталожные страницы не являются частью лота, но их цифровые копии могут быть отправлены по электронному адресу покупателя, выигравшего торги, по его запросу.

Далее следует обычная телега Толкина про условия доставки по США со страховкой, а во всякие прочие страны за 65 долларов, ну и типа «читайте меня в интернете и зажигалочном журнале «Блэйз». Буду рад вашим письмам по адресу ltolkin@aol.com с вопросами и пожеланиями относительно бензиновых старинных зажигалок.

Торги по лоту завершились 14 августа 2015, лот ушёл по цене \$945 (около 56 000 руб), стартовав с \$675.

1 при пересчёте через золотое содержание доллара получается \$450 на сегодня.



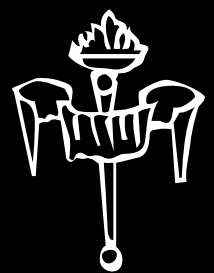

Изображения взяты из описания лота на e-bay

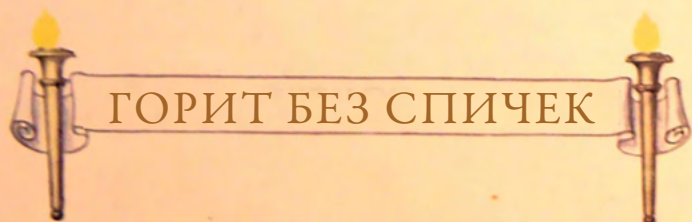

ГОРИТ БЕЗ СПИЧЕК



Это Американский дух изобретательства решил проблему зажигалок. «Нассау» — единственная реально работающая карманная зажигалка. Величайшую потребность в ней — огромный ненасыщенный рынок — показывают объёмы продаж в этой стране топорных иностранных зажигалок, которые тысячи людей покупают и используют, невзирая на их несовершенства.

«Нассау» — единственная плоская модель зажигалки.

Она занимает в кармане меньше места, чем спичечный коробок.

Она подобна драгоценности.

Корпус и механизм изготовлены точно, как часы.

Механизм крайне прост и крепок, никогда не выходит из строя.

«Нассау» даёт мощную искру и чистое пламя при спуске пружины.

Это нужнейший продукт для всех современных табачников, галантерейщиков, канцеляристов, газетных киосков, аптек, ювелиров и универмагов.

Она понадобится каждому, кто когда-либо нуждался в спичках.

Она одинаково пригодна для разжигания газовых горелок, автомобильных фонарей, керосиновых ламп, сигар, сигарет и трубок.

Как часто обычный человек спрашивает, «Не найдётся ли у вас огоньку?»

Насколько лучше всегда иметь свой огонёк, не затрудняя себя и других?

Она оплатит всем дилерам, запросившим у нас коммерческое предложение.

5

Зажигалка «Нассау»

Зажигалка «Нассау» даёт огонь сразу же, как только раскалённая искра воспламеняет пары бензина. Эта искра — душа зажигалки «Нассау». Она производится трением зазубренного колеса по цериевому железу — новому металлу, открытому доктором Ауэром фон Велсбахом (изобретателем «сетки Велсбаха»).

Цериевое железо — единственный металл, дающий столь сильные и интенсивные искры, и это — та причина, по которой карманные зажигалки до настоящего времени не были реально работающими и успешными. «Цериевые Искрители «Нассау» — это тщательно отобранные кусочки того самого цериевого железа, помещённые в маленькие металлические трубки, для защиты от воздействия атмосферы.

Мы контролируем основные патенты, покрывающие все автоматические зажигалки, работающие по тому же принципу, что «Нассау». Мы готовы защищать наши права, и права каждого дилера, кто продаёт, и каждого, кто покупает зажигалку «Нассау».

Устройство зажигалки «Нассау» и способ её работы показаны на схеме слева. Как вы видите, она почти такого же размера, как маленькая карманная спичечница. В нижней части расположена ёмкость для бензина, набитая ватным наполнителем. Эта ёмкость заливается через открываемую крышку «В» бензином или газOLIном, что позволит

7



of the Curley was that there was no tremble or wavering of the blade, such as is the case with the thin-bladed safeties. One of these razors is illustrated herewith.

The Curley Safety retails from \$1.50 up. The catalogue of the company would open the eyes of stationers to a wide range of salable goods.

СИГАРНЫЕ ЗАЖИГАЛКИ – ХИТ ПРОДАЖ

Действительно удобная карманная зажигалка — это то, чем каждый курильщик будет пользоваться со всё растущим удовлетворением. Канцеляристы, продающие сигары, не будут иметь трудностей с получением клиентов для них. Те, кто не продаёт табачку, могут рассмотреть возможность продвижения зажигалок как «праздничного мужского подарка». В производстве зажигалок «Нассау», это обстоятельство было разумно учтено, в результате чего производители не только верят, что их устройство столь же совершенно, как и человеческая изобретательность, его создавшая, но и безусловно гарантирует полное удовлетворение во всех отношениях.

Несмотря на размер — как у небольшой карманной спичечницы — зажигалка «Нассау» вмещает объём бензина, достаточный для использования в течение «от десяти дней до двух недель», и может быть перезаправлена моментально. Просто нажмите маленькую кнопку на торце, и крышка откинется, зубчатое колесо чиркнет по кусочку цери-



евого железа, и получившиеся раскалённые искры воспламят пары бензина. Новизна этого действия всегда привлекает интерес к зажигалке «Нассау», а безупречная работа превращает её в верного друга курильщика.

Зажигалки «Нассау» делаются из нейзильбера, с позолотой, серебряные и из 14-ти каратного золота, и продаются по цене от \$1 до \$75*.

Они предлагаются во множестве вариантов отделки, со штампованными и гравированными узорами, а также могут быть гравированы вручную или украшены государственными, масонскими, магическими, университетскими или эмблемами тайных обществ, по желанию.

На нейзильберовые зажигалки устанавливаются шильдики из нейзильбера же, на позолоченые — из соответствующего сплава золота, подчеркивающие красоту и глубину цвета покрытия. Компания только что издала необыкновенно привлекательный цветной каталог, в котором представлены репродукции разных типов зажигалок, и весьма интересно описан процесс производства зажигалок «Нассау». Эта брошюра будет с радостью предоставлена любому торговцу, отправившему запрос на его фирменном бланке в «Компанию зажигалок «Нассау», по адресу: 65 Нассау стрит, Нью Йорк.

Предусмотрительным продавцам следует изрядно закупиться, для продвижения зажигалок во время предстоящих праздников.

Никогда не посылайте с посылным или по почте заказ, не оставив себе дубликат (*carbon copy*), для вашей собственной безопасности.



Зажигалки «Нассау»
Вручную гравированный орнамент

3D.	Чистое серебро	\$7.50
3Ds.	Чистое серебро, меньш. р-р	\$7.50
4A.	Золото 14К	
4C.	Золото 14К, меньш. р-р	



*за сто семь лет доллар шестидесятикратно потерял в цене, соответственно сегодня в табачке или на «Амазоне» те же зажигалки стоили бы от \$60 до \$4500 например...

Слабая связь с зажигалкой, но имеется!)

мемуары от редактора

Намедни был всплеск сетевого треска вокруг имени Цоя, в связи с очередной круглой датой. Вспомнил историю. Лет тридцать назад, зимой 88/89, или около того времени. Еды всё ещё не продавалось в магазинах, компартия всё ещё рулила. Восемьдесят восьмая статья¹ действовала с утра до поздней ночи, но нам было не до того. Куда больше валюты население страны тогда интересовала покупка спиртного, и не для перепродажи, а для немедленного употребления. Впрочем и спекулянтов спиртным хватало — сухой закон Горбачёва всё ещё работал.

Мы были «поколением дворников и сторожей», избегали душевно стрёмных работ, были грузчиками, лаборантами, барменами, делали дискотеки... Ходили в видеосалоны² смотреть «АССА», «Взломщик», «Игла», «КинДзаДза». Видеосалоны тогда токо что появились, но существовали на базе государственных кафе, и в репертуаре не было иностранных фильмов, кроме официально закупленных Госкино. Совок увял, умирал уже, но был ещё ацке твёрд. Тюрьмы исправно наполнялись предпринимателями.

Китайская мудрость стремится жить в эпоху перемен. У нас тут этой эпохе намедни сто лет исполнилось. Не то, чтобы перемены всё время, но и сейчас немногие верят в возможность стабильного существования. Вот и тогда большинство в непонятках шарахались, вроде и чот можно было уже мутить, но пробовать было страхово, разве что водку продавали исправно возле стоянок такси. Токо что случился первый инфляционный скачок, цены на отсутствующие товары и продукты были ещё советские, но купить на эту «резаную бумагу» образца 1961 года было уже нечего, как впрочем и все предыдущие семьдесят лет, токо ещё хуже.

Про Цоя из «Кино» в «Комсомольской правде»³ статью напечатали, прям на страницу, со здоровенной фоткой! Тут меня прорубило: в ларьках и магазинах «Союзпечати» скупил несколько сотен одинаковых прямоугольных значков с головой Ленина (штампованный алюминий, булавка-застёжка), стоили они по 15 копеек штука. Пара здоровых пакетов получилась. Впрочем купить тогда на эти деньги кроме этих значков — ничего уже было не купить.

Я тогда активно фотографировал (чёрно/белая плёнка «Свема» или цветные слайды «Орвохром» ГэДээРовские, чешские «Фомахром»), очень не любил все хিমпроцессы, но заправлял фотолабораторией во дворце культуры, типа помогал художнику-оформителю — мы много вместе побухивали, всё время практически. Рабочее время в основном. Даже задерживались иногда. А директор того ДК был отец моего друга, друг служил срочную, его товарищ-сержант уволился полугодом раньше и стал в этой затее со значками моим компаньоном. Третьим участни-

ком проекта стал художник, он «за пузырь» или вообще на энтузиазме, уже не помню, нарисовал нам силуэт Цоя с газетной фотографии, аккуратно, чёрной тушью на белой бумаге, в нужных пропорциях и с надписью «КИНО». Зажигалка была его оформительским вкладом в композицию, получилось вполне уместно — этакая рифма с финалом «АССА», когда под «Перемен» толпа поднимает огоньки... Дело было на мази.

Мы добыли пару здоровенных напильников (какими сагаги на флоте точат якоря), сели в фотолаборатории, и за вечер-два спилили со значков всех Лукичей⁴. Потом я на какой то модной фотобумаге, с целлофановым покрытием, размножил эти картинки (см. стр. справа – сверху). Дальше процесс замедлился, нарезанные фотографии с Цоем мы с сержантом клеили на значки «Моментом», придавливали и оставляли сохнуть, пока весь стол не заполнялся. Потом брали высохшие, теми же напильниками ровняли края — прилегание получалось идеальное. Стыка «алюминий/бумага» вообще не было видно, значки получились — блеск!

Потом мешки готовых значков сдали в центральный городской магазин «Подарки», и за пару месяцев раза три получили деньги — по мере реализации. В последнюю выплату нам отдали деньги уже и за все непроданные изделия, значки уходили быстро, магазин был доволен, — их «доля» была двадцать или тридцать процентов, в соответствии с «правилами комиссионной торговли» — другой законодательной базы для подобных акций тогда просто не существовало... Продавались значки по пятьдесят копеек, или чуть больше, мы, помню, заработали на двоих рублей триста. По сто руб за вечер работы, даже на двоих — был ацкей прорыв! Но к тому времени, как мы получили все деньги, инфляция сделала еще шаг или два, я стал работать в кооперативе, сначала помощником председателя, потом представителем в Москве, потом начались девяностые, мой председатель (по версии следствия) покончил с собой (пятью выстрелами в спину из винтовки), всё было очень динамично, годы шли...

Пусть там китайская мудрость говорит, что хочет. Мы — тут, и мы — по прежнему ждём перемен.



1 Валютные операции; находилась в разделе УК «Особо опасные государственные преступления», наказание по ней было «... лишением свободы на срок от восьми до 15-ти лет, или смертной казнью, с конфискацией имущества или без таковой».
 2 Обычный видеосалон был оборудван несколькими телевизорами типа «Рубин», видеомагнитофоном/ми Электроника ВМ-12, диванами и жаровней с песком для кофе по-турецки. Билет на полуторачасовой фильм стоил 50 коп, кофе тоже примерно 50 коп. Бутерброд — 30 коп, пирожное — 22 коп... Зарплата сторожа за месяц была ~ 70 руб.
 3 До интернета было еще десять лет, про компьютеры тогда мы «слышали краем уха», источниками актуальной информации были телек, газеты и журналы.

4 Так все художники в СССР называли изображения Ленина.



Группа «КИНО» -
Виктор ЦОЙ
Густав ГУРЬЯНОВ - ударные
Юрий КАСПАРЯН - гитара
Игорь ТИХОМИРОВ
-бас-гитара
Андрей КРИСАНОВ
-бас-гитара
Сергей БУГАЕВ (АФРИКА)
- ударные
Тимур НОВИКОВ - художник

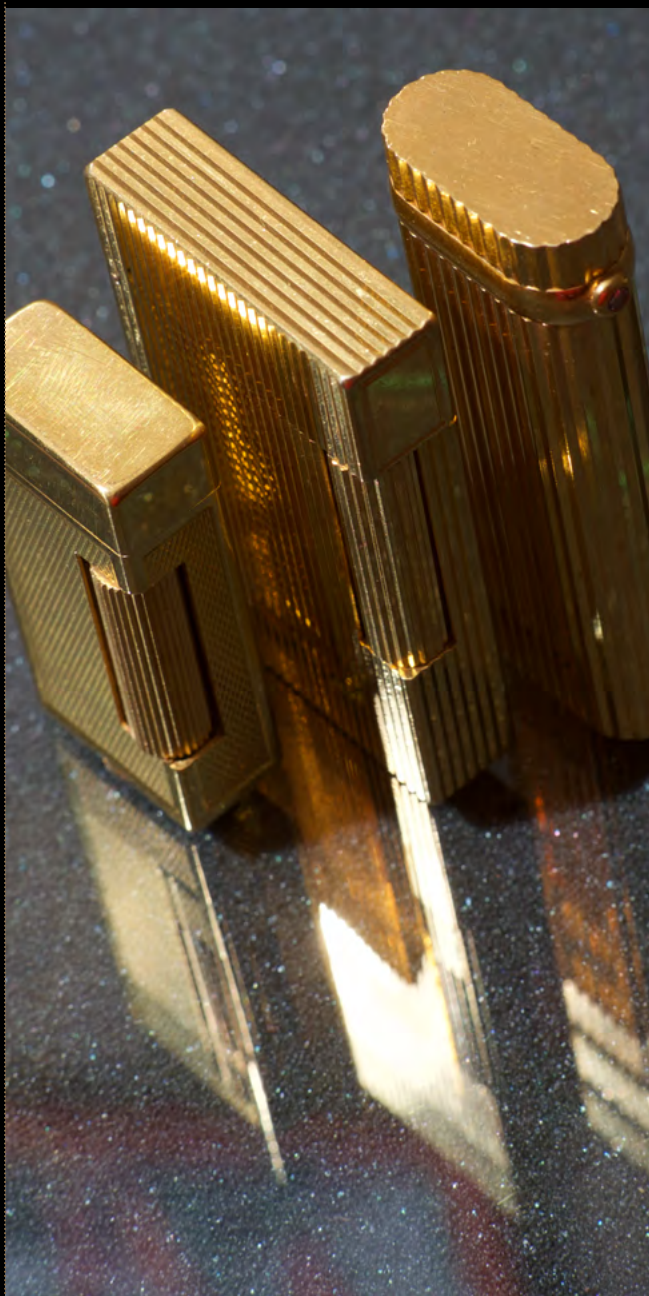

Зажигалки на снимке — так называемая “большая тройка” — Dunhill/Dupont/Cartier. Меньшая модель Dunhill Rollalite, из первых выпусков, с аппаратной насечкой, полноформатная “Линия два” Dupont, и “Овальная” Cartier с отделкой “Монпарнас”, все в позолоте толщиной двадцать микрон.

Продолжаем — очередной фрагмент¹ из книги Дэвида Блая/Лючано Боттони «Бензиновые зажигалки Данхилл».

Линия Unique, прямое коромысло, карманные



Новая зажигалка

от Альфред Данхилл

СОВЕРШЕННАЯ ЗАЖИГАЛКА

Эксклюзивный представитель во Франции
ООО АЛЬФРЕД ДАНХИЛЛ Фр.



В трёх решениях :

Золото 750° - Золотая обтяжка - Посеребрение

С мягким чехлом или без

Страница французского каталога, 1924, 24 октября

Зажигалка, несущая патентный номер 143752 продавалась начиная с 1919. Уайз и Гринвуд, держатели патента и производители, выпустили первые образцы из драгметаллов в 1923. Когда она появилась в каталогах Данхилла в 1924, она всё ещё оставалась простой² зажигалкой. Только парижское отделение предлагало варианты, отделанные кожей. Альфред Данхилл, понявший, что это была зажигалка, которую они ждали, полностью раскрыл её потенциал и превратил в зажигалку Unique двадцатых и тридцатых годов.

Только лучшие мастера считались достаточно талантливыми, чтобы отделять их. Кожа, кожа ската, эмаль, машинная гравировка, лакировки (европейские и восточные) использовались для украшения.

Часы, гильотинки для сигар, трубочные трамбовки, портсигары, вся совместимая дополнительная роскошь присоединялась к зажигалке, как обращение ко всякому, желающему выделить себя из толпы: Альфред Данхилл стал бесспорным лидером в роскошных зажигалках.

¹ Начало публикации в восьмом-четырнадцатом номерах «Флинта»
² Автор имеет в виду гладкую, неукрашенную поверхность [plain]

Unique «D»

Первое появление 1919/20

Размеры 61,8x50x15 мм

Единственный известный экземпляр

Весьма вероятно, что Unique «D» — промышленный предок всех зажигалок Unique. Потолще и слегка повыше, чем Unique «С», она имеет такую же ширину, как «Спортивные» [Sports] размера «А», (которые были представлены в 1927).

Она (единственный известный экземпляр) была обнаружена среди дурацких зажигалок одним итальянским коллекционером. Он счёл интересным необычный размер зажигалки и клеймо Pat. app. for.

Все зажигалки Unique, обнаруженные ранее, имели выбитый на основании патентный номер 143752. Поскольку эта зажигалка ранее не встречалась, следует рассмотреть её подробнее. Сравнивая четыре патента, выданные в Англии, Франции, США и Канаде, с первыми двумя изображениями в каталогах «Данхилл», относящимися к зажигалкам W&G, она может быть определена как, в основном из-за отличающегося размера, настоящий Unique «D» без контейнера для запасного кремня, со стержневым кронштейном пламегасителя, контролируемым одной [плоской] задней пружиной.

Два усовершенствования, контейнер для запасного кремня и двойная задняя пружина, стали основанием для патента, выданного в Америке в 1925. Американский патент не содержит указаний на горизонтально расположенный кремень, каковые стали основой для Европейских патентов.

Всё это подтверждает теорию, что Уайз и Гринвуд могли иметь поданную ранее патентную заявку, которая была отклонена, будучи перебита патентом номер 1022140, который своевременно защитил различные механические зажигалки, сделанные в Америке и нескольких Европейских странах.

Одна из фотографий показывает детали задней пружины: оригинальная побольше размером (с более прямыми углами), та что поменьше, была добавлена после.

Зажигалки, пробированные в 1923, всё ещё не имели контейнера для запасного кремня.



Рисунок из английского патента № 143752, заявлен 27 июля 1919

Unique «С»

Первое появление: около 1923

Размеры: 60x50x13,5 мм

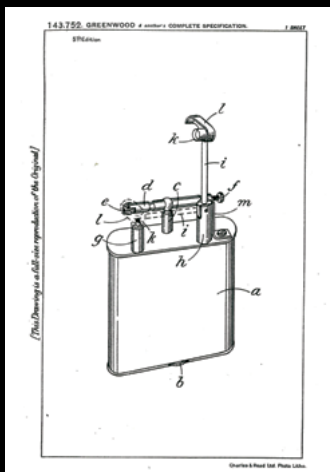
Очень редкая модель

Dunhill «С», видимо, был первой зажигалкой с патентом № 143752, показанной в каталоге Dunhill.

Из найденных до сих пор документов явствует, что единственный раз, когда она появилась во французском каталоге — это октябрь 1924. Парижский магазин был открыт двумя месяцами ранее. Зажигалка, представленная как «Совершенная зажигалка» имела, по меньшей мере одну характеристику более ранних моделей: однополосную заднюю пружину.

В первом французском каталоге Unique «С» была представлена исключительно в драгметаллах: серебре, серебре с позолотой и золоте 750°, во всех случаях с опциональным чехлом из мягкой кожи. В 1923 «Уайз и Гринвуд», держатели патента и производители, зарегистрировались в Лондонской пробирной палате, после чего начали производить свои зажигалки из благородных металлов тоже. Это понятно по обнаруженным до сих пор экземплярам, и подтверждается каталогами Dunhill, что зажигалки, выпускавшиеся их фабрикой ранее, были всегда простыми.

Реакция клиентов Dunhill была весьма положительной. Зажигалка, сделанная с лабораторной точностью, отменяла существовавшие предрассудки и стала несомненным успехом. Фирма почувствовала открывающиеся возможности и бросилась в новую тему с двух направлений: улучшая дизайн и отделку их зажигалок, и одновременно стараясь получить исключительные права.

В 1924 «Уайз и Гринвуд» имели «Альфред Данхилл» их эксклюзивным представителем во Франции. В США исключительным представителем был Уаннамейкер [Wannemaker], в Англии же в это время «Уайз и Гринвуд» снабжали многочисленных розничных продавцов.

Однако, Альфред Данхилл не стоял на месте.

В марте 1925 он получил эксклюзивные права на весь мир, за исключением Англии и США. В июне 1925 — исключительные права на Америку, и в апреле 1926 всеобщую генеральную лицензию на весь мир.

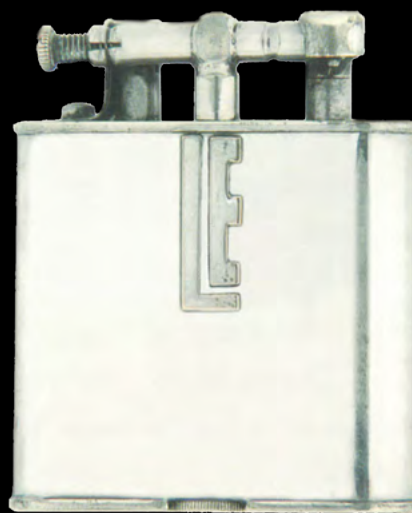

Посеребренная, гладкая, накладной инициал



Посеребренная, гладкая, рекламный логотип



Серебряная, гладкая, W&G, 1924

Unique «В»

Впервые замечена: 1923

Размеры: 54x43x13,5 мм

От доступных до весьма редких

Unique «В», или стандартный размер, немного меньше и имеет лучшие пропорции, чем «С».

Она впервые появилась в Лондонском рождественском каталоге 1924, под именем Every Time [Каждый раз].

Возможность получить зажигалку другого размера не предполагалась вовсе, и она предлагалась только в трёх простых [plain] вариантах отделки: позолоченная, серебряная в золотой обтяжке, и из золота 375°.

Техническим отличием от предыдущего французского каталога было введение двухполосной [двуслойной] задней пружины, которая не была официально представлена до заявки американского патента в 1925.

До 1926, в отличие от остальных четырнадцати английских продавцов [зажигалок «Уайз и Гринвуд»], Альфред Данхилл, реально поверивший в эту зажигалку, не ограничивал себя только продажей продукции фабрики W & G. Кроме этого, он дифференцировал усилия в направлениях улучшения внешнего вида зажигалки, и увеличения линейки предложений с каждым новым изданным каталогом.

Поначалу были предложены зажигалки, покрытые кожей ящерицы и ската, затем были представлены машинно-гравированные и эмалевые.

Позже линейку расширили включение лакировок европейских и даже японских традиций.

Альфред Данхилл посылал зажигалки через весь мир, в руки лучших мастеров, которые работали над их украшением.

Фотографии на этих страницах (имеются в виду страницы оригинального исходного издания) показывают небольшую подборку зажигалок Unique модели «В», ставших доступными клиентам Данхилла в 1924-1928.



Серебряная, гладкая, W&G, 1926



Серебряная, кожа ската, W&G, 1926



Посеребренная, кожа крокодила

Unique «А»

Впервые замечена: 1924

Размеры: 45x37,5x12 мм

От доступных до весьма редких

Unique «А», или маленький, или «дамский» размер, как его еще называют, попадаетея пробированный в 1924/25. Её официально поместили в каталог в 1925, году, в котором несколько разных каталогов были изданы, чтобы вместить всё добавляющиеся новые отделки. Этот размер был нацелен на женщин-курильщиц, хотя и не только, но в связи с такой ориентацией цвета и сюжеты были более женственные и разукрашенные, например нежнейшая прозрачная розовая эмаль, показанная на фото правее.

Экземпляры, показанные на фотографиях на странице справа, отнесены к работам эмальеров мастерской Куппенхайма. Также большинство изделий с лакировкой Natiki были произведены в размере «А». (фото ниже)



Серебряная, прозрачная эмаль [горячая]



Серебряная, лакировка Natiki, W&G, 1928



Серебряная обтяжка, эмаль, проба 1925



Серебро, эмаль, W&G, 1925



Серебряная обтяжка, эмаль, пробирована в Глазго, 1926



Серебро, эмаль, W&G, 1928



Серебро, эмаль, пробирована в Глазго, 1926



Серебро, эмаль, W&G, 1926

Vijou «B» **Vijou «A»**

Впервые замечены: 1924

*Размеры: «B» 36x43x13 мм
«A» 33,6x38x12,6 мм*

Редкие

Vijou с прямым коромыслом было сделано достаточно, чтобы не оставалось сомнений в том, что они были пущены в продажу задолго до их первого появления в лондонском каталоге в 1929, и, следовательно, до официального запуска модели.

Зажигалка, показанная на фото справа вверху, представляет особенный интерес, поскольку несёт на себе пробирное клеймо 1924.

На втором фото справа показана посеребренная зажигалка Vijou, сделанная в Швейцарии. Она интересна из-за нанесённого номера американского патента № 16930, выданного 10 апреля 1928, который является перевыпуском более раннего патента Уайза и Гринвуда № 1550859.

Это указывает, что она была сделана несколько ранее официального представления «коромысла Dunhill».

Vijou «B» и «A» — это всего лишь укороченные версии соответствующих Unique-ов.

Следует отметить интересный неявный момент, что Vijou «A» намного более распространена, чем Vijou «B», и что в каталогах никогда не описывалась разница в размерах этих моделей.

В следующем номере/фрагменте перевода — подробности о продукции британских мастерских, ранних зажигалках с часами и первых комбо...



Золото 375°, гладкая, W&G, 1924, размер «B»



*Посеребрённая, гладкая
американский патент 16930, размер «B»*

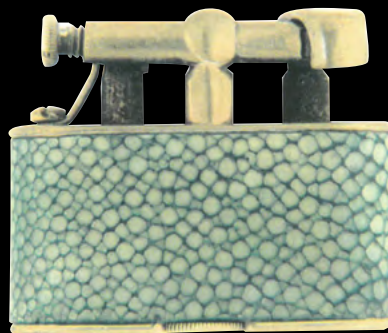

Позолоченая, в коже ската, размер «A»

Новая перезаряжаемая зажигалка GE не нужно топлива, кремней, заправки...



Это отличная идея
для подарка!



Эта моментальная электрозажигалка работает подобно прикуривателю в вашем автомобиле. Она беспламенная, ветрозащищённая, не пахнет бензином и не коптит.

Удобная откидная крышка закрывает нагревательный элемент.

Станет идеальным Рождественским- или бизнес-подарком. Вы можете нанести гравировку на футляр, чтобы подчеркнуть личное отношение. Заряжается за ночь в удобной док-станции, в которой также имеется лоток для мелочи, запонок и прочих легко теряемых вещей.

Для перекуров во время переговоров (а также чтобы их освежить), закажите себе электрозажигалку General Electric уже сегодня. И ещё несколько штук для вашего списка новогодних подарков.

GENERAL  ELECTRIC

Бытовая техника, Бриджпорт, Коннектикут



Масоны Женевы

*«Тайное устранение инакомыслящих
есть высшая форма служения обществу»*

/Чжун, учитель Синанчжу, в фильме про Римо Уильямса/

Фабрика Ла Националь, впоследствии концерн LNI, за всю свою историю никогда не лезла ни на передовицы газет, ни, теперь уже, в заголовки новостных агрегаторов. И известна она, хотя и очень хорошо, но в очень узких кругах непосредственно заинтересованных партнёров, в том числе имеющих самое прямое отношение к богатству, роскоши, и всяким подобным штукам.

Наша редакция пару раз уже переводила статьи из зажигалочных справочников об этой мощнейшей фирме, но слов в них немного. На днях, бороздя интернет в поисках их логотипа, редакция обнаружила официальный сайт концерна, на котором есть и страничка зажигалочного подразделения.

Фабрика, основанная в Женеве, в год первой русской революции при слиянии трёх семейных околочасовых бизнесов из кантона Жуга, имела некоторый опыт прецизионных производств к началу двадцатых, когда они весьма пригодились Альфреду Данхиллу. Он поручил им производство большей части своих серийных зажигалок, а они — не только успешно их производили (и, вроде как, производят до сих пор), но стали так же и разрабатывать собственным инженерным подразделением.

На случайном фото сверху — из восьми зажигалок — семь принадлежат к премиальному сегменту рынка, и пять из семи сделаны этой самой женеvской фабрикой, три из которых разработаны там же совершенно точно (Feurer/Hermes и две модификации TAN системы Рёца), а две другие (Cartier) — скорее всего, тоже.

Китайцы даже не берутся копировать их продукцию, лишь очень грубо подделывают, потому что их продукты, как английский газон из анекдота — чтобы получить такие же, надо всего лишь контролировать качество. Но — в течение трехсот лет, например :)...

Сегодня зажигалки — лишь малая часть продукции одного из подразделений концерна, производящего множество нужных индустриальных компонентов, от очковых петель до труб, трубочек и сварочных электродов. Из фотографий на сайте понятно, что не только знаменитые зажигалочные бренды размещают свои производства в цехах LNI, из них «растут ноги» также некоторых именитых производителей пишущих инструментов. По меньшей мере изрядная часть «Данхиллов» и «Карандашей» (как зажигалок, так и авторучек) отгружается со складов LNI. И, если в прошлом столетии одной из технологических вершин долгое время были гильошированные поверхности, то сегодня множество изделий, покрытых «карбоновой фиброй», делаются в тех же цехах.



СВЕЖИЕ АПДЕЙТЫ ГРЭМА МАРТИНА

Грэм Мартин [Grahame Martin]

Крефельд

На первых трёх фото показана зажигалка¹ «Перфектос» [Perfectos], полуавтоматический лифтарм, запатентованный в США Генрихом Молтнером [Heinrich Maltner], немецким изобретателем из Оффенбаха 13 мая 1927.

Механизм срабатывает (поднимается лифтарм с пламегасителем) после нажатия кнопки, расположенной под задней частью кремневой трубки. Кремневое колесо крутится вручную. Также в патенте описан (с оригинального устройства крышкой) тайник для кремней внутри запорочного винта.

Судя по клейму D.R.G.M. (немецкий государственный зарегистрированный патент), производились «Перфектос» в Германии.

На следующих двух фото — меньшая версия Lancel Royal, рядом с более распространенной стандартного размера.

И на последних двух фото очень редкая модель Lancel Excelsior, рядом с ещё более редкой Elecho². Механизм поджига/поднятия крышки у обеих зажигалок однотипный.

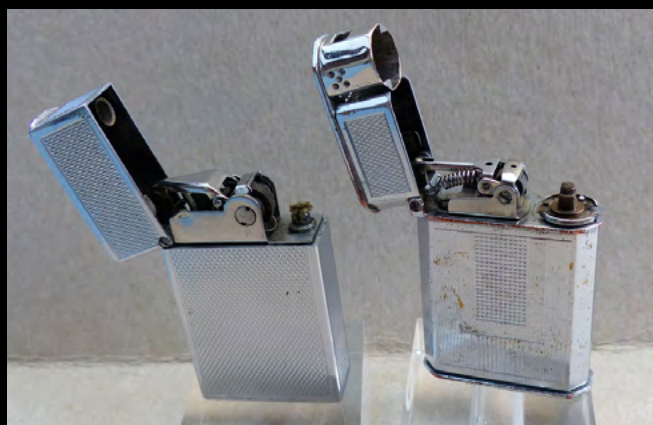

1 Крайне редкая зажигалка, редакции ранее не попадалась.

2 Excelsior есть в каталоге Дюмона, редкость — четыре звезды, Elecho — у Балле.

May 8, 1928.

1,669,303

H. MALTNER

POCKET LIGHTER

Filed May 13, 1927

Fig. 1.

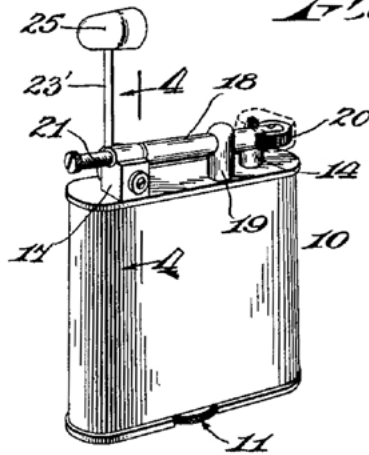

Fig. 3.

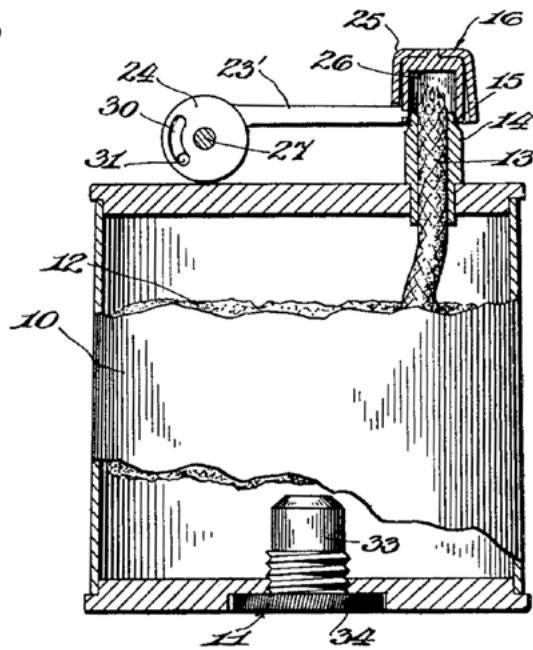

Fig. 2.

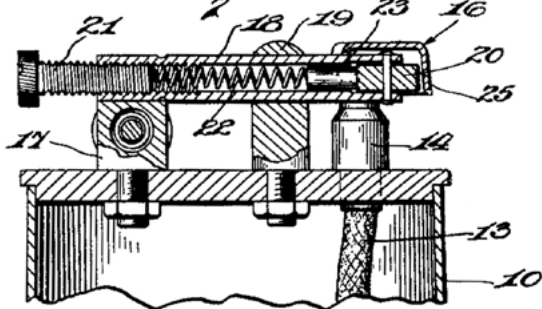

Fig. 4.

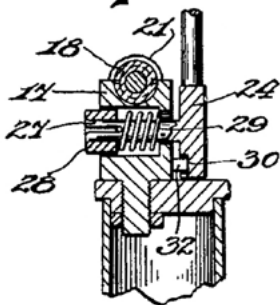

Fig. 5.

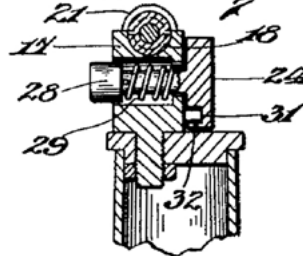

Fig. 7.

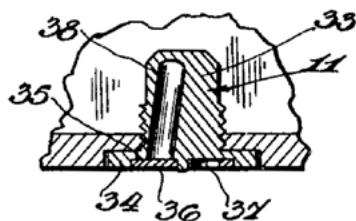
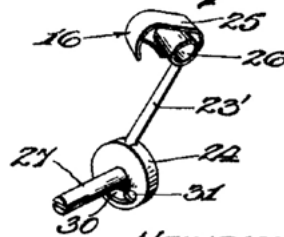

Fig. 6.



HEINRICH MALTNER
INVENTOR

BY Victor J. Evans
ATTORNEY

WITNESS

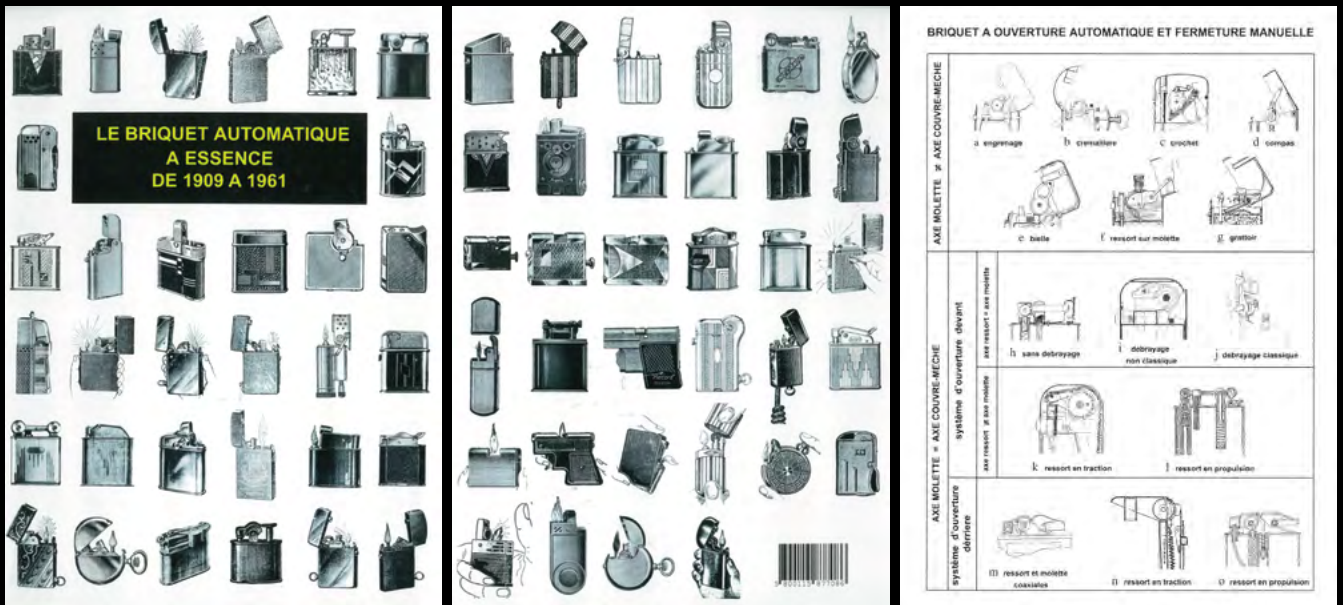

Две стороны обложки первого тома и лицевая сторона второго

LE BRIQUET AUTOMATIQUE A ESSENCE DE 1909 A 1961

Пару номеров назад мы оповещали читателей о выходе из печати книги-двухтомника Оливье Балле [Olivier Ballet] «Автоматические и полуавтоматические бензиновые зажигалки с 1909 по 1961» — и вот она добралась до Москвы: негодованиям редколлегии не было предела! Давненько, да что там — никогда редакция не получила таких ударов по когнитивному диссонансу:). Примерно тысяча зажигалок, из которых прежде нам попадались, в лучшем случае, половина, а скорее — треть! Даже на картинках! Аццкое ощущение — листать двухсот-страничный том (по шесть зажигалок на большинстве страниц), понимая, что шансов увидеть поближе все эти сокровища не очень то много:((

Ещё подробности: книжка, как и несколько подобных недавних изданий, вышла «без объявления», то есть — без ISBN, следовательно в библиотечных каталогах не появится. Купить можно у автора/издателя во время за-

жигалочных мероприятий, или у него же на барахолке ebay. Обычно оба тома предлагаются за девяносто ойро. По объёму каждый — около двухсот страниц, но один содержит цветные иллюстрации — собственно фотографии зажигалок (как мы поняли, из коллекции автора), второй — только текстовые описания, привязанные к иллюстрациям из первого тома. Структурирована книга необычно, но очень хорошо. Большая часть информации продублирована по-английски, но кое-где, увы, только французский текст. О некоторых особо редких и мутных экспонатах автор, к сожалению, никакой информации не нашёл, несмотря на тщательные изыскания во французских библиотеках и интернете по обе стороны атлантики. Винить его в этом редакция не смеет, так как мы этой информации тоже пока не нашли:)

Как говорят в таких случаях в сети: афтар пеши исчо! Реально годный букварь!

Случайные изображения с первых разворотов

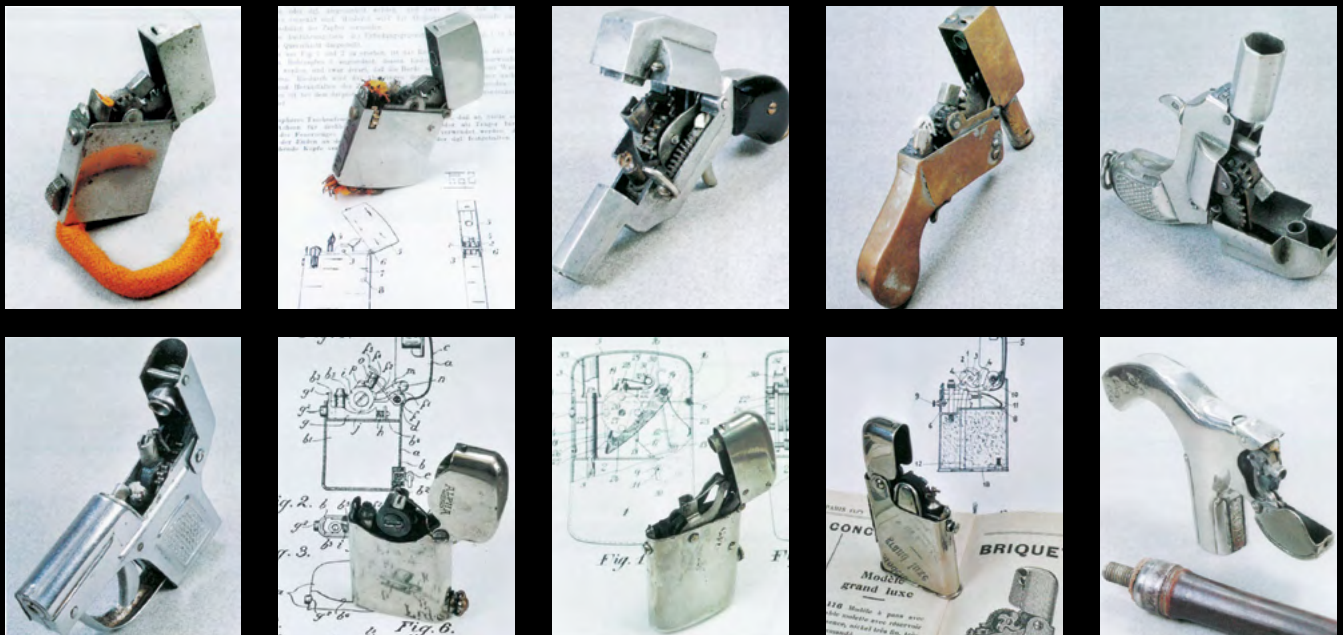

19-я международная Крефельдская зажигалочная конвенция 5-го мая 2018

сервисная компания

Некоторые моменты конвенции 2017:

Более тридцати экспонентов со столами
Более ста посетителей из более чем шестнадцати стран
Половина участников прибыли в пятницу днём
Лучшая зажигалочная тусовка года!

Отель TRYP

Europapark Fichtenhain
47807 Крефельд
Германия



ВХОДНАЯ ПЛАТА

Вход с десяти утра —
пять евро, вход во время
раскладки, с девяти
до десяти утра —
десять евро.

Закрытие мероприятия
около половины третьего.

НОЧЁВКА В ОТЕЛЕ

Заказ номеров в отеле
TRYP по телефону:
+49 2151-8360
или Email:
tryp.krefeld@melia.com.
Пароль: Lighter Convention

НОЧНЫЕ ШАШЛЫКИ

Состоится в пятницу,
4-го мая, в отеле «Трип».
Каждый участник должен
предупредить Грэма
заранее, независимо,
ночует он в отеле или нет,
это очень важно.

ЭКСПОНЕНТАМ

9.00 - 10.00 – раскладка
Аренда стола: 35.00 евро
Размер стола: 140 x 60 см
Число столов ограничено,
заказывать следует заранее.
Контакт: Грэм Мартин
Тел: +49- 2151-30 49 52
Email:
grahame.martin@t-online.de



<https://www.facebook.com/groups/LighterConventionKrefeld/>





free download: yuzerzyu.jimdo.com
printable version: **available on demand**
leaandyu.publishers@gmail.com
vintagelighters.ru/forum

В создании этого номера принимали участие -):

<i>Юра Yuzer_Зуи Зайчиков</i>	<i>главный редактор, дизайн, верстка, переводы, анонсы</i>
<i>Влад Vladd Антосик</i>	<i>Родина китайских триад</i>
<i>Сергей Клеменов</i>	<i>Горный туризм и надёжный огонь</i>
<i>Грэм Мартин</i>	<i>Набираю зажигалочек</i>
<i>Ларри Толкин</i>	<i>С Нассау-стрит</i>
<i>Дэвид Блай, Лючано Боттони</i>	<i>D, C, B, A!</i>

ПРОДОЛЖЕНИЕ СЛЕДУЕТ :)

Join the

lighterclub.co.uk
facebook.com/lighterclub



Benefits of membership:

- Full access to the forum;
- Great quarterly magazine **Blaze** with high quality photos of rare and interesting vintage lighters (text in English);
- Regular meetings where members can buy, swap and talk lighters;
- The interaction between members, either through the forum, meetings or direct contact;
- Opportunities to obtain new publications and other literature on lighters, advice on repairs and more.

Annual subscription to an address in Russia £38. Visit: www.lighterclub.co.uk for more details.