

ФЛИНТ

燧石

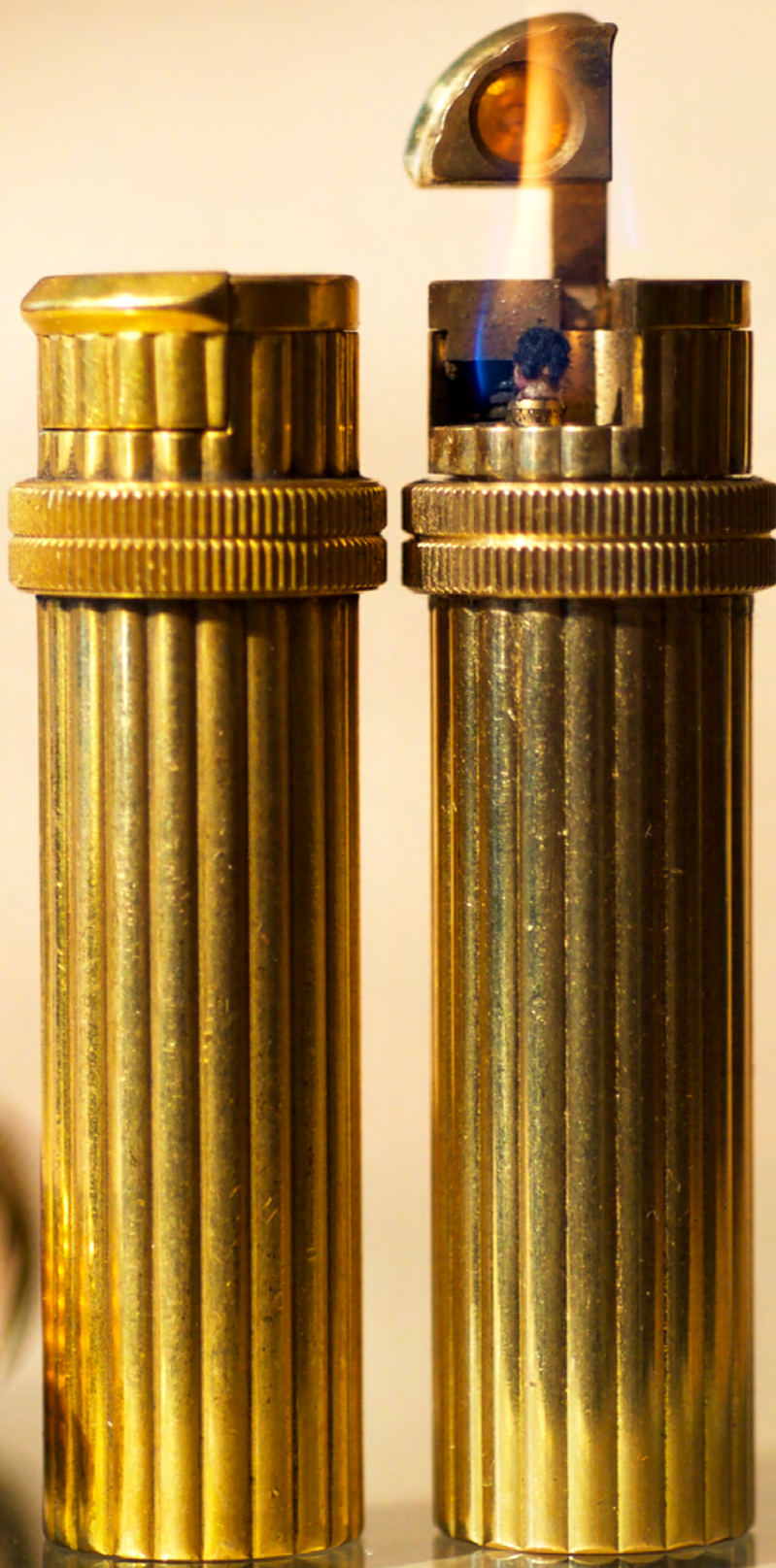

журнал самозащиты grandlux

SWISS MADE IN CHINA

девятнадцатый номер

ЗАЖИГАЛКА-PUSH-DAGGER ОТ АЛЕКСЕЯ СИГАЕВА

*...Со мною нож, решил я — чтож,
меня так просто не возьмешь, держитесь гады!
К чему задаром пропадать,
ударил первым я тогда, так было надо...*

В.С. Высоцкий

Здравствуйте, коллеги.

Перед вами очередная заморочка, попытка соединения зажигалки с клинком. Лезвие — красивый ножовой дамаск мелкого рисунка, длина всего тридцать семь миллиметров. Рукоять — простая мануальная бензиновая зажигалка, без автоматики/наворотов. Это у меня [зажигалочный] проект номер 145!



Журнал издаётся в электронном виде в сети Интернет. Твёрдые копии любого номера могут получить все желающие, оплатив нужное количество экземпляров. Подробности по оплате и получению — в форуме vintagelighters.ru/forum или по почте leaandyu.publishers@gmail.com.

Журнал рекомендован к прочтению лицам, достигшим полного понимания всего, совершеннолетним, или в соответствии с законодательством страны пребывания.

Любые материалы номера могут быть воспроизведены любым способом где угодно по согласованию с автором, редакцией, верховным советом джедаев галактики, духом барона фон Велсбаха, духом Германа Торенса, духом Луи Аронсона, секретариатом Говарда Маркса и Всекитайским съездом народных представителей.



журнал зажигалочного ком'юнити девятнадцатый номер

Документ из прошлого (Прейскурант конторы...)
 Чем жгли в Москве перед Первой мировой 2

Дэвид Блай, Лючано Боттони
 «Данхилл Петрол Лайтерс» — далее там же 12

Фотографии (если не указано иное) предоставлены авторами публикаций
 Редакция приветствует любые материалы о зажигалках (интересные тексты, снабженные качественными фото) и будет публиковать их по мере поступления.
 Присылайте ваши материалы на leaandyu.publishers@gmail.com

Две из трёх зажигалок Hermes Lipstick¹, что на фото на обложке этого номера, сделаны в Поднебесной, осенью 2018 :— отличия от оригинальных могут быть найдены с большим трудом, и они — неявиные. Фрезерные станки с ЧПУ, которые используют китайские производители всего, похоже, вышли на новый уровень точности.

Привет, Будущее! Прощай, История...
 Любителям интересных винтажных зажигалок остаётся дождаться, когда в руки коммунистов попадут «Паски²» и «Мокин Матч³», например — и тогда: — Здравствуй, Счастье :)

Так как «Липстики», для примера, китайцы на АлиЭкспресс продают по \$48,50 с возможностью бесплатной доставки в большинство мест планеты.

Уже видели копии: Алюма; Абдула; Бенло Моторист Пайп; Фламинер Фламбо (обе модели); много стимпанка и тренчарта...

1 Зажигалка, изобретенная в 1950 швейцарцем Жаном Фюрером из La National для Марлен Дитрих
 2 Французская ювелирная зажигалка Pasque, около 1950
 3 Французская зажигалка производства Mokin 1947, патент Бруно Гарибальди Мажино того же года

Файл высокого разрешения (300dpi, ≈30 Mb, pdf press quality) можете запросить в произвольной форме по адресу leaandyu.publishers@gmail.com

Вот это они, эти китайские «Гермесы»!!!

— Найдите десять отличий, например!



НОВОСТИ О ПРОШЛОМ

Интереснейший исторический документ попал в редакцию от нашего равнодушного корреспондента, и мы представляем его вам — это «Прейс-Курант», то есть «расписание цен» (то, что нынче называется «Каталог») оптового дистрибьютора (как сказали бы сейчас), или «конторы», как говорили тогда, В. Корнеля в Москве.

Первую его часть, с рекламой карманных фонариков и расходников к ним (лампочек и батареек (тогда говорили «баттареек», слово только что было заимствовано из иностранных языков), мы опустили, а вот вторую, с рекламой «Закуривателей всех сортов», тех, что позже стали называться зажигалками, мы публикуем. И это — нечто невиданное! Большую часть «закуривателей» с этих страниц, практически никто из наших современников не видел никогда, и, вполне вероятно, никогда не увидит: (. Это — самая заря зажигалочной промышленности, причем поражает воображение число полуавтоматических дивайсов: начиная со страницы сороковой каталога — такое показано, редакция в восхищении и даже некотором обалдении; видели лишь кое-что в заграничных коллекциях.

Россия, несмотря что была практически аграрной страной в то время, в преддверии Первой мировой войны находилась на пике своего имперского могущества и процветания, денег было навалом, и соответственно, большинство «закуривателей» в каталоге — импортного производства. Австрия, Швейцария, Германия, Франция — все флаги в гости к нам — узнаются некоторые известные модели; возможно и из других окрестных весей понаехало тогда зажигалочек; но рекламы, как индустрии, в те времена еще не существовало не только в России¹, рекламные тексты писались прямо в типографии, верстальщиком (или директором, часто в одном лице:); и, видимо, существовало либо правило, либо традиция — не указывать бренд и страну производства. В лучшем случае можем видеть на страницах название конкретной модели и некоторые технические детали/указания...

1 Первое рекламное агентство в Москве было открыто в 1878 году, но до проникновения рекламы во все рыночные закоулки оставался еще не один десяток лет... (прим. ред.)



Прейс-Курантъ на 1913-14 г.

В. КОРНЕЛЬ ВЪ МОСКВѢ.

ЭЛЕКТРО-МЕХАНИЧЕСКІЙ ЗАВОДЪ, КОНТОРА И СКЛАДЪ

НИКОЛО-ЯМСКАЯ, БЕРНИКОВЪ ПЕР.

ТЕЛЕФОНЫ: 1-93 и 2-23-79.

Городское Отдѣленіе и Выставка образцовъ для приѣма заказовъ

Фуркасовскій пер., 6, близъ Кузнецкаго Моста.

Телефонъ 4-17-23.

ТЕЛЕГР. АДРЕС. ВЕКОРНЕЛЬ, МОСКВА.



Электро-Механический завод В. КОРНЕЛЬ, Москва.

ЗАКАЗЫ на сумму меньше 5 руб. и частных лиц **НЕ ВЫПОЛНЯЮТСЯ.**

Препровождая настоящий каталогъ я имѣю желаніе просить Васъ принять къ сведѣнію нижеслѣдующее:

О товарѣ. Помѣщенные въ семь каталогъ товары, за небольшимъ исключеніемъ лучшихъ заграничныхъ фабрикъ и первыхъ сортовъ, въ чемъ Вы и убѣдитесь тотчасъ же по полученіи отъ меня товара.

О цѣнѣ. Покупая все громадными партіями, я, вполне понятно, и имѣю исключительныя цѣны, благодаря чему я могу продавать хорошій товаръ дешево, а не наоборотъ, какъ часто встрѣчается.

О торговлѣ. При выпискѣ заказа, я могу рекомендовать Вамъ, хотя это и не въ моихъ интересахъ, выписывать, хоть по одной штукѣ каждаго сорта, а не мало сортовъ большимъ количествомъ ибо практика показываетъ:

„БОЛЬШЕ СОРТОВЪ—БОЛЬШЕ ПРОДАЖИ“

и Вы не можете съ этимъ не согласиться, такъ какъ съ небольшимъ выборомъ трудно угодить покупателю.

В. КОРНЕЛЬ, Москва.

Электро-Механический завод В. КОРНЕЛЬ, Москва.

ЗАКУРИВАТЕЛИ всѣхъ сортовъ.

БЕНЗИНОВАЯ, ФИТИЛЬНАЯ, лучшихъ фабрикъ.

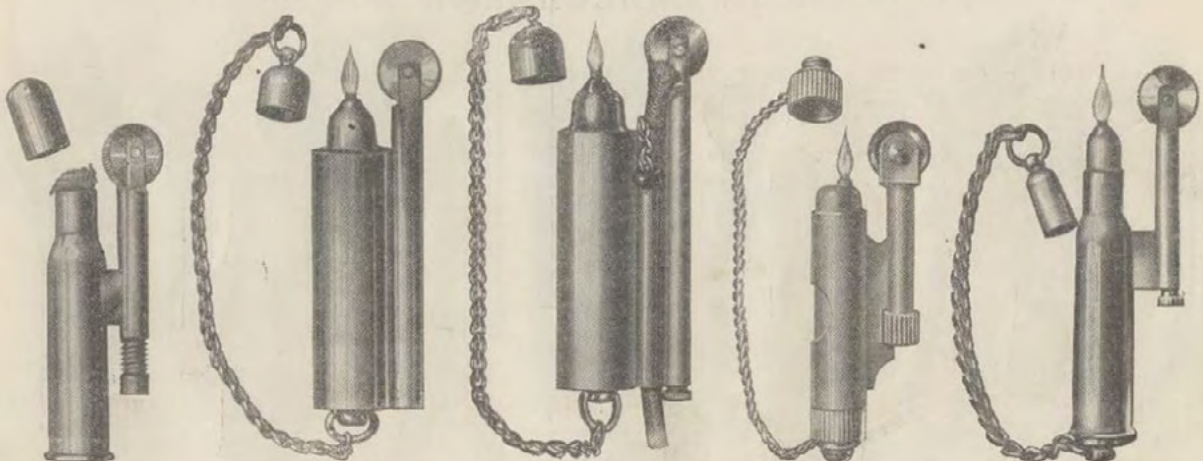

№ 60.
Реформъ
никелиров.

№ 51.
Огонекъ.

№ 51a.
Огонекъ съ фитилемъ.

„Рapid“
Аллюминевый.

№ 74.
Діана В.

ЗАКУРИВАТЕЛИ СЪ КОЛЕСИКАМИ.

Электро-Механический завод В. КОРНЕЛЬ, Москва.

ЗАКУРИВАТЕЛИ высшей сортъ СЪ КОЛЕСИКАМИ.

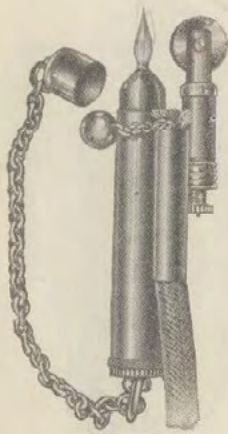

№ 55
Комета Дуплексъ
съ фитилемъ.

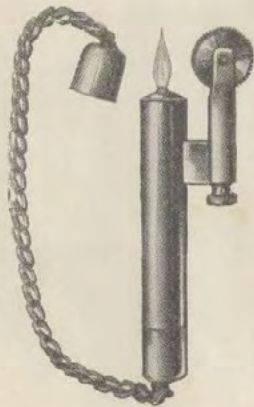

№ 73
Комета.



№ 75
Диана съ шарниромъ.



№ 54
Комета съ фитилемъ
безъ бензина.



№ 001
Народный
мѣдный.



№ 9
Патронъ
съ колес.

Электро-Механический завод В. КОРНЕЛЬ, Москва.

ЗАКУРИВАТЕЛИ высшей сортъ СЪ КОЛЕСИКАМИ.

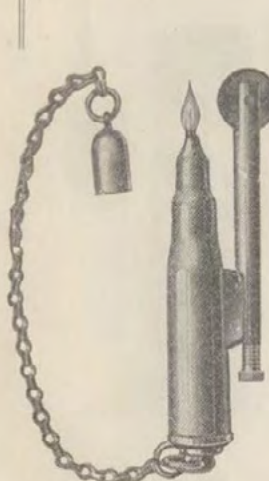

№ 56.
Диана.

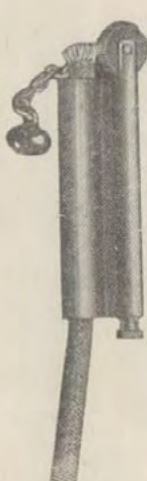

№ 59.
Фитиль безъ
бензина.

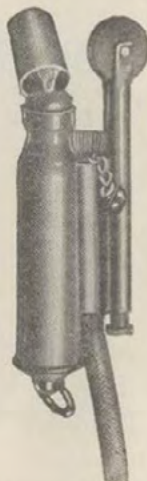

№ 97.
Пироксъ больш.
пламя.



№ 57.
Диана Дуплексъ
съ фитил.



№ 10.
Патронъ съ фитил.
безъ бензина.

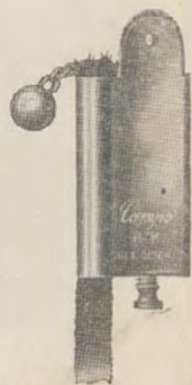

№ 100.
Кампо фитильн.
безъ бензина.

Электро-Механический заводъ В. КОРНЕЛЬ, Москва.

ЗАКУРИВАТЕЛИ высшій сортъ СЪ КОЛЕСИКАМИ.

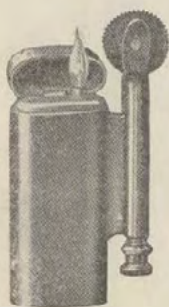

№ 101.
Фиксъ плоскій.

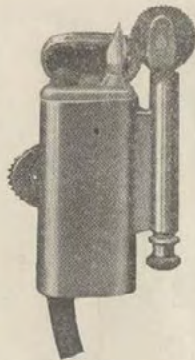

№ 102.
Фиксъ
съ 2 фитилями.



№ 104.
Кинжалъ
ручка выемная
съ закуриват.



№ 52.
Молнія.



№ 95.
Пера,
въ видѣ папи-
росы.



№ 193.
Граль,
большой
бензинов.
резервуаръ.

Электро-Механический заводъ В. КОРНЕЛЬ, Москва.

Очень плоскій — широкій съ больш.
резервуаромъ.



№ 96.
Уніонъ.



№ 201.
Кавалеръ,
большой
резервуаръ.

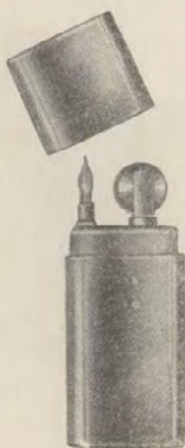

№ 191.
Аристократъ.



№ 199.
„НОВОСТЬ“
красив. видъ
Москов. Кремля



№ 291.
Діамантъ.
Больш. плоскій резервуаръ
(натуральн. величина).

Элементарный каталогъ предметовъ для публицистики, читателемъ журналовъ

Электро-Механический завод В. КОРНЕЛЬ, Москва.

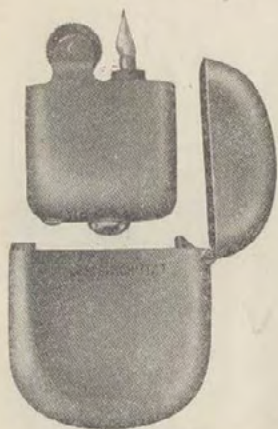

№ 90.
Бриллиантъ.
Изящный больш.
резервуаръ.

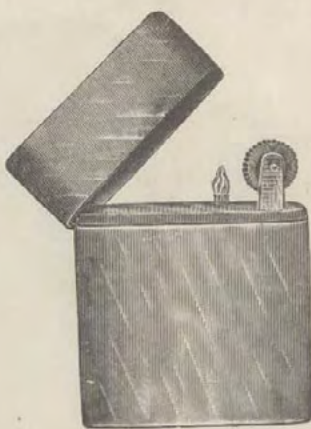

№ 609
Глорія.
Плоский особо-большой,
резервуаръ.



№ 599.



№ 666.
НОВОСТЬ.
Пробка-закурив.
вставляется въ
стеклянку съ ватой;
насыщенъ бензиномъ
хватаетъ на 1/2 года.



№ 58.
Патронъ,
загорается
отъ тренія
объ наружн.
часть безъ
колесика.

Электро-Механический завод В. КОРНЕЛЬ, Москва.

Закуриватели высшій сортъ безъ колесиковъ.



№ 107.
ПРОМЕТЕЙ.
съ длиннымъ боко-
вымъ во весь за-
куриватель камень.



№ 282.
Факель кавалеръ,
зажигается при
выдергиваніи
штулки.

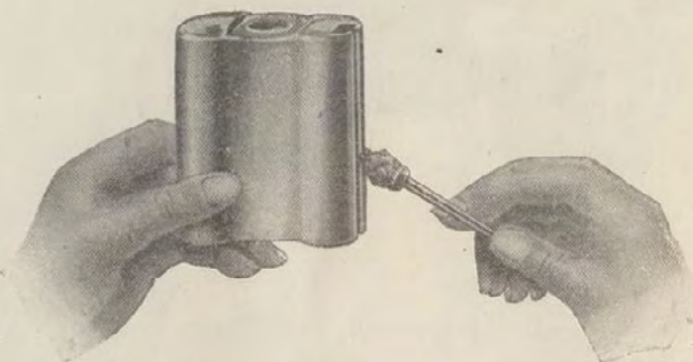

№ 108.
АЗЕТЪ—какъ № 107, резервуаръ для бензина
обширное, очень прочный.

Элементарный каталог, предоставленный для публикации в журнале «Элементарный читательский журнал»

Электро-Механический завод В. КОРНЕЛЬ, Москва



№ 334.

При нажатии курка — свѣтитъ лампочка.

Натуральная величина.*

Баттарейка специального размѣра.

Лампочка 2 1/2 в.

№ 68. Револьверъ никелированный выс. сортъ.

№ 69. Браунингъ оксидированный выс. сортъ.

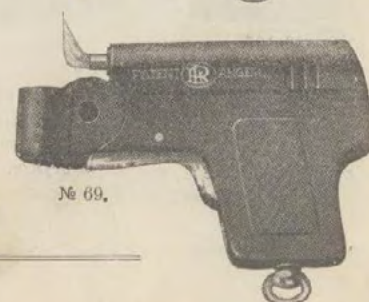

* Там, где речь идет о «натуральной величине» изображения, следует помнить, что размер страницы оригинального издания около двух крат больше

Электро-Механический завод В. КОРНЕЛЬ, Москва.

ЗАКУРИВАТЕЛИ высшій сортъ безъ колесиковъ.

№ 182.

Хроносъ-факель.
Очень практичный,
загорается при выдер-
гиваніи кольца.

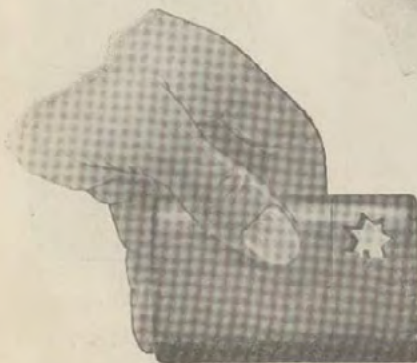
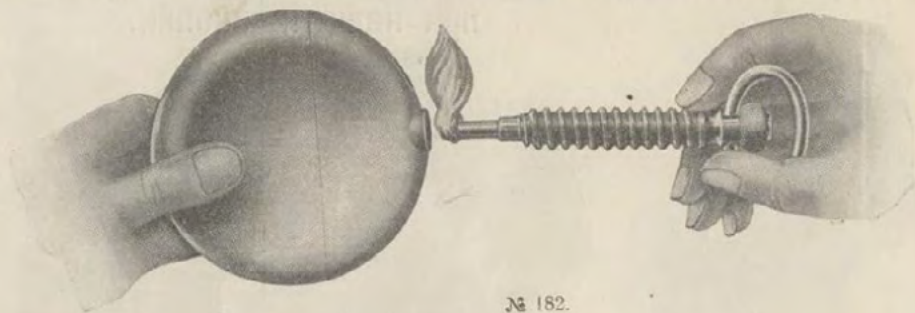

№ 82.

№ 82
Факель вытяжной,
загорается при выдер-
гиваніи втулки.
Изящень-практиченъ.

Электро-Механический завод В. КОРНЕЛЬ, Москва.

Закуриватели высш. сортъ, механические, открываются и загораются при нажатии кнопки.

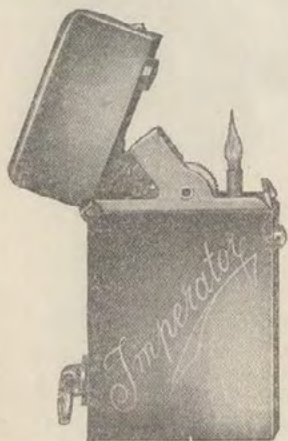

№ 63.
Настоящий вѣнскій
„Imperator“.

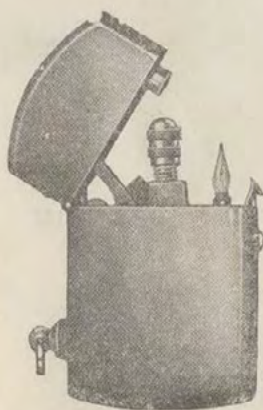

№ 78.
„Перилексъ“
высшій сортъ.

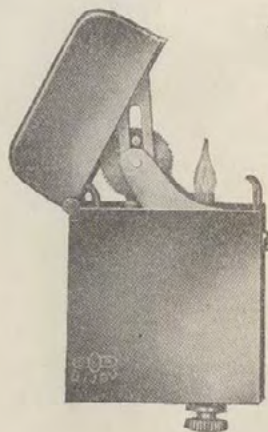

№ 91.
„Бижу“
солидной конструкци.

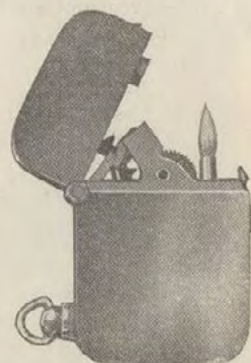

№ 66.
„Джентельменъ“.

Электро-Механический завод В. КОРНЕЛЬ, Москва.

**ЗАКУРИВАТЕЛИ высшій сортъ,
механические, открываются и загораются при нажатии кнопки.**



№ 61.
Imperator марка Н. W.

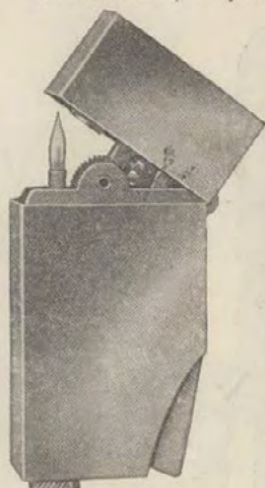

№ 94.
СПЕЦИАЛЬНЫЙ
открывается при нажатии
на нижн. часть.



№ 93.
Альфа, больш. резервуар.

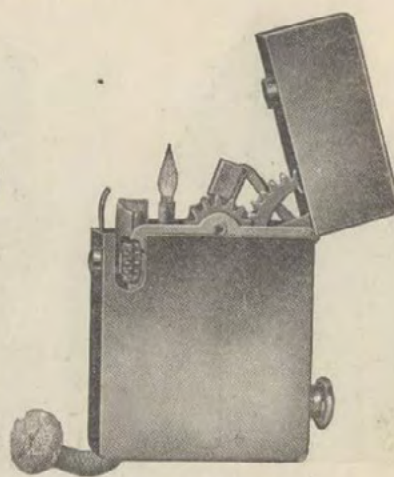

№ 67.
Императоръ-Дуплексъ, го-
ритъ съ бензин. и безъ
бензина.

Электро-Механический завод В. КОРНЕЛЬ, Москва.

ЗАКУРИВАТЕЛИ высшей сортъ

съ нажимной кнопкой.

ПРАКТИЧНО!

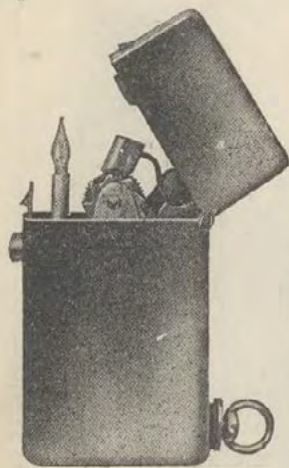

№ 79.
Люмень.



№ 222 (Колумбъ).
Одинъ изъ лучшихъ закурива-
телей, очень прочный.

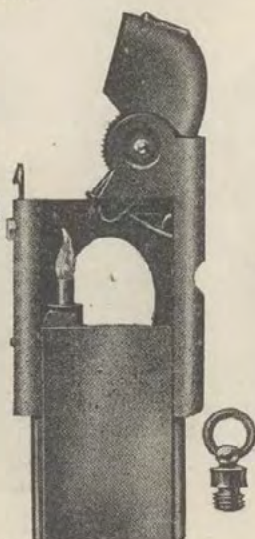

№ 291.
DEA,
разборный, натур. велич.

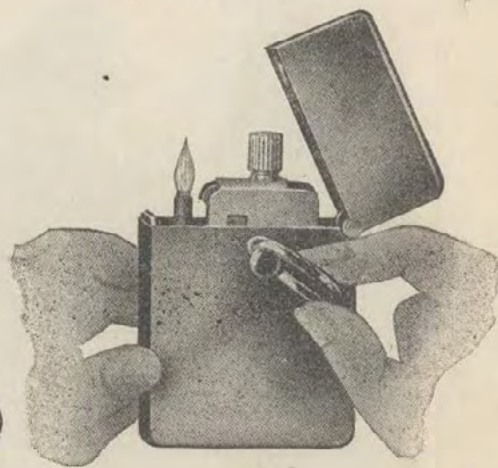

№ 98.
ГАНДИКАПЪ,
открывается и загорается только при
повертываніи кольца. Самъ не открыва-
ется.

Электро-Механический завод В. КОРНЕЛЬ, Москва.

Закуриватели высшаго сорта въ видѣ часовъ.

Открываются и закрываются при нажатіи какъ часы.

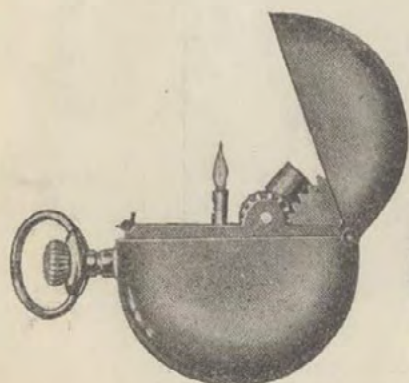

№ 80
Часы—Хроносъ.

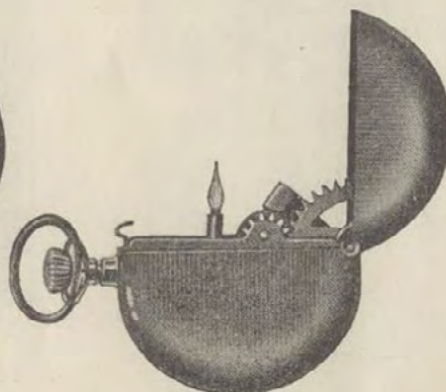

№ 84
Эрканоръ.

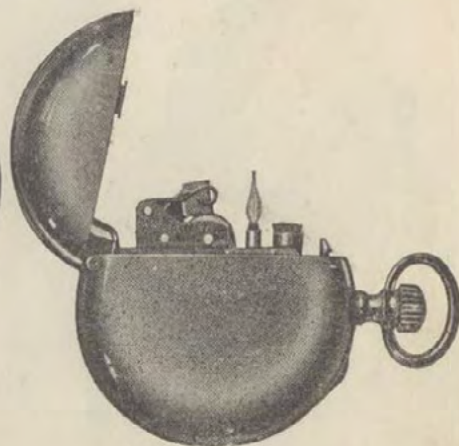

№ 83
"ЧЕМПИОНЪ".
Дѣйствуетъ съ бензиномъ и безъ бензина. Весь
легко разбирается. Весьма солидн. констр.

Экземпляр каталога предоставлен для публикации журналу

Электро-Механический завод В. КОРНЕЛЬ, Москва.

Выше сорта.

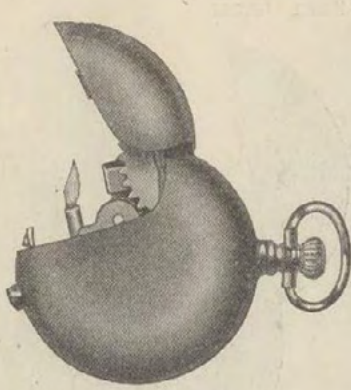

№ 85
Часы W. P.

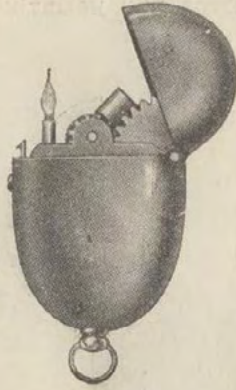

№ 105
Медальонъ.

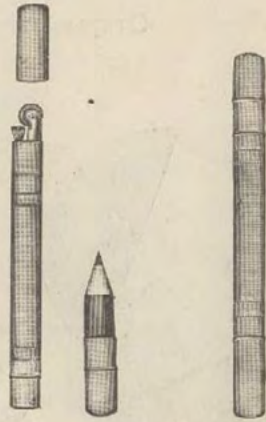

№ 490. Закуриватель карандашъ складывается какъ показано, занимаетъ мало мѣста.

ЗАКРЫТЫЙ.

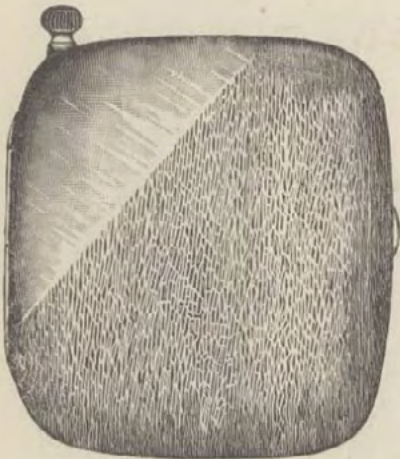

№ 333.

Портъ-сигаръ

съ закуривателемъ. Плоскій, изящный, посеребренный. Высшій сортъ. Массивный.

ОТКРЫТЫЙ.

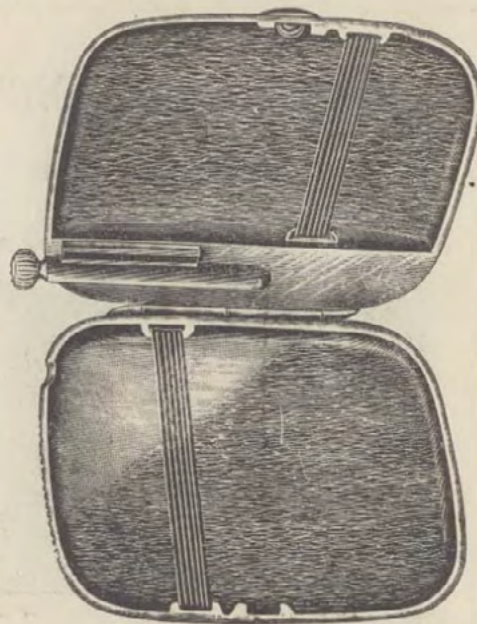

№ 333.

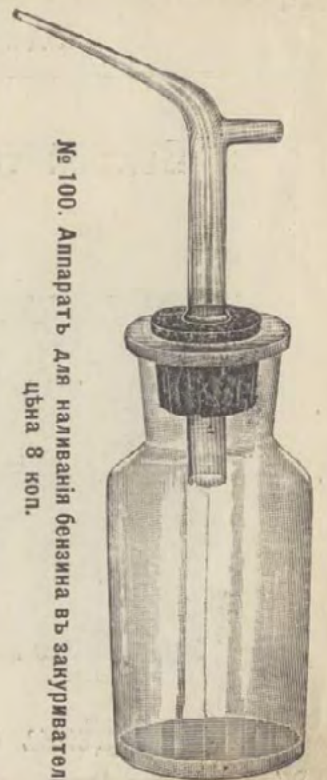

№ 100. Аппаратъ для наливаіи бензина въ закуриватели цѣна 8 коп.

Электро-Механический завод В. КОРНЕЛЬ, Москва.

Высший сортъ закуриватели „КОЛУМБЪ“ съ изящной гравировкой

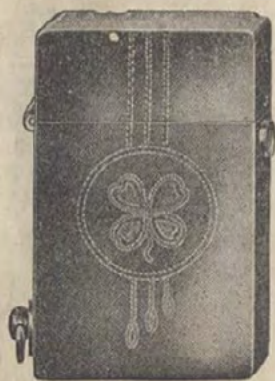

№ 2515.



№ 2507.

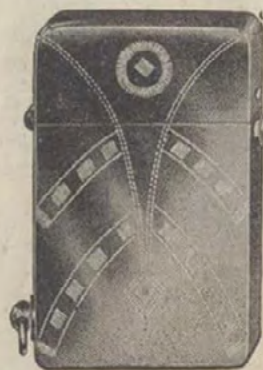

№ 2505.



№ 2511.

Отдѣлка стильная оксидированная, гравировка золоченая прочная.

1913



1914

**Во «Флинте» — опять фрагмент¹
из книги Дэвида Блая/Лючано Боттони
«Бензиновые зажигалки Данхилл».**

**«Скошенная с длинным ролером,
с часами»**

Впервые замечена: 1939

Размеры: 44,8x42,6x12,5 мм

Единственный известный образец

Ниже следует переписка между господином Гомерсэлом и графом Альбертони по поводу Bevelled Long Roller Watch:

«Этот шедевр в девятикаратном золоте² действительно наиболее необыкновенный предмет, и, вне всякого сомнения, был изготовлен здесь, в Лондоне, по особому заказу — он, должно быть, единственный в своём роде и не попал в каталоги. Дата, 1939, однозначно подтверждается пробирным клеймом, того же типа, что и на схожих изделиях с двойными колёсами, что не так необычно. Более необыкновенным является устройство роллера, и, рискну предположить, он был сделан таким специально для заказчика, который находил простое двойное колесо недостаточно удобным, как некоторые, особенно женщины, считали».

Роллерная крутилка была представлена «Трубочной компанией «Паркер» в 1936, патент за № 466087. «Роллалайт», запатентованная в 1938 в Швейцарии, была первой зажигалкой «Данхилл», щеголявшей роллером.



Золото 375°, скошенные торцы, вертикальные линии, 1939

1 Dunhill Petrol Lighters, предыдущие фрагменты в восьмом-восьмнадцатом номерах журнала
2 золото 375° (прим. ред., здесь и далее)

Tintrol

Впервые замечена: 1939

Размеры: 54x39x13 мм

Крайне редкая

«Тинтроль» была комбинацией бензиновой и трутовой зажигалки, и эти части работали полностью независимо друг от друга, дабы обеспечить огонь при любых обстоятельствах, в частности, в военное время.

Основной корпус был выкроен из зажигалки New [Dunhill]. А. [Н.] Dunhill и W&G заявили патент на эту зажигалку в 1939, но она впервые появилась в каталоге в 1940. Несмотря на эстетическую безупречность, она высочайше ранжируется коллекционерами, поскольку такой предмет почти невозможно отыскать.



Рисунок из английского патента № 535085

«Стандарт»

Впервые замечена: 1946

Размеры: 53x43x13 мм

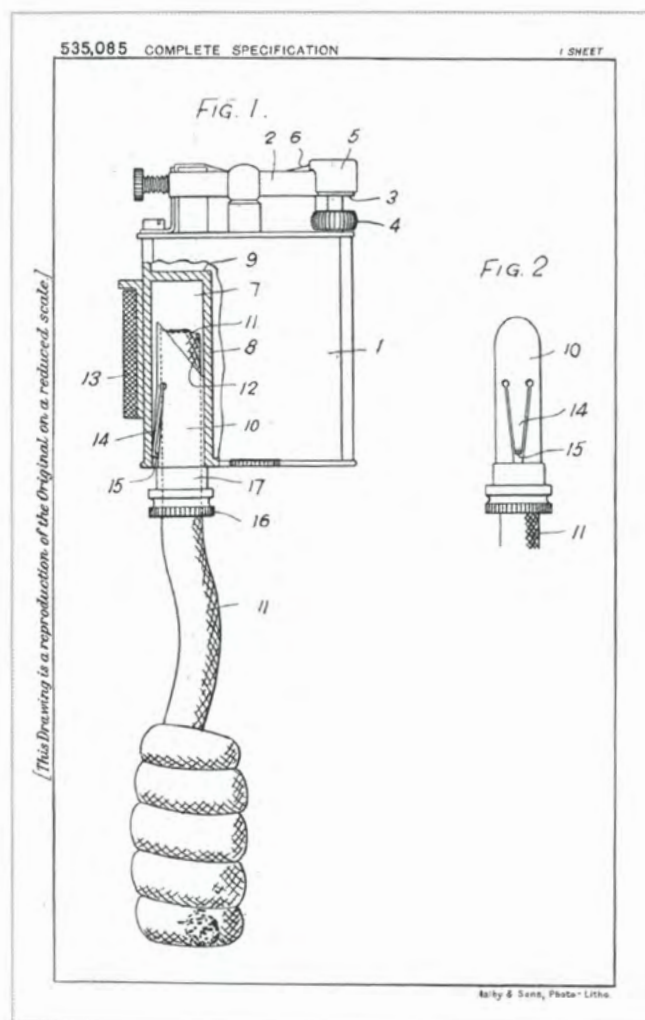
Распространённая

«Стандарт» — это обновлённый «Юник»: — центральная колонка, которая поддерживала кремневую трубку, была удалена, и задняя пружина коромысла пламегасителя стала скрытой.

Альфред Данхилл считал, что это будет универсальная зажигалка. Также может быть найдена в очень редкой версии: 53x45x16 мм. Standard появилась в каталоге в 1948.



Позолоченая, машинная гравировка



Посеребрённая, машинная гравировка, рекламная надпись

«Спортивная с длинным роллером»

Впервые замечена: 1948

Размеры: 50x42x16 мм

Единственный известный образец

Сразу после Второй мировой войны была серьёзная нехватка ресурсов, и, даже для «Альфред Данхилл» возвращение к довоенным стандартам потребовало некоторого времени.

Sports Long Roller была одной из первых послевоенных зажигалок, ознаменовавших это возвращение к высочайшему качеству.

Ниже — Гомерселловское описание «Спортивной с длинным роллером»:

«Изделие из восемнадцатикаратного золота¹ трёх цветов, вместе с парным портсигаром, было изготовлено по специальному заказу, является единственным в своём роде, в каталогах отсутствует».



Золото 750°, жёлтое, розовое и белое, узор из вертикальных линий, 1948, размер «А»

Silph [Сильф']

Впервые замечена: около 1953

Размеры: 64x17x11 мм стандартный

55x17,5x11 мм

40x17,5x11 мм

34x17,5x11 мм

23x17,5x11 мм Baby [Кроха]

От распространённых до труднонаходимых

В сравнение с «Юник» изменение формы значительное, корпус вытянут, а механизм уменьшен. Ян МакОмиш [Jan McOmish], последний куратор музея «Данхилл», в переписке с Фолькером Путцем [Volker Putz], немецким коллекционером, приписывает её создание Гийону [Gillon], художнику из французской мастерской. Изготавливаемая из различных материалов, в разных отделках и размерах, она стала ещё одной звездой в линейке Dunhill. Впервые появилась в каталоге в 1953, но только в двух размерах.

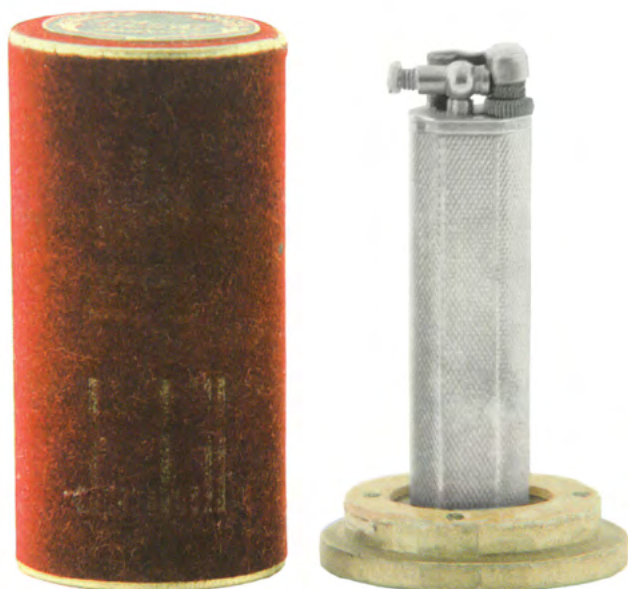

Посеребрение, гильоширование, оригинальная коробка, стандартный размер



Посеребрение, гильоширование, оригинальная коробка, размер Baby

Slim [Тонкая]

Впервые замечена: около 1955

Размеры: 63x25x10 мм

55x25x10 мм

46x25x10 мм

Распространённые

«Слим» появилась как гибрид «Стандарта» и «Сильфа». В каталогах отсутствуют указания на разные размеры, но были обнаружены образцы, как минимум трёх разных высот. Впервые появилась в каталоге в 1955.

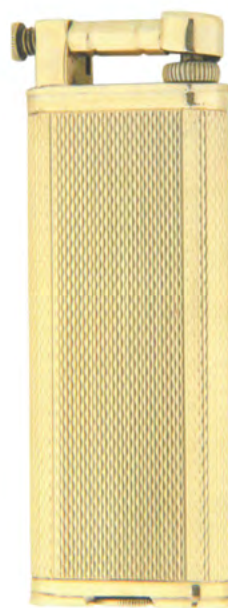

Золото 375°, гильоширование, 1956



Позолота, гильоширование

1 Существа типа эльфов, эльфы

**Линейка Unique
Коромысло Dunhill, настольные**

Добавление коромысла с выступающими буквами настольным зажигалкам преизрядно увеличило возможности прославления имени Dunhill.

Где бы то ни было, на обеденном/журнальном/письменном столе, стоящая зажигалка занимала доминирующее положение в поле зрения, с легко читаемым именем бренда Dunhill на изогнутом кронштейне пламегасителя.

**«Клуб»
«Клуб» на постаменте**

Впервые замечена: 1928

Размеры: разные

Труднонаходимые

Официально «Клуб» появилась в каталоге с новым коромыслом «Данхилл» в 1929. Она предлагалась в стерлинговом серебре, посеребрёная, гладкая или гильошированная, а также покрытая кожей тюленя, ящерицы или крокодила.

Позднее модели из золота были добавлены в линейку.

Обратите внимание, что подставка (на фото ниже, позолоченная) не является продуктом «Данхилл».



Серебро, гладкая, 1929

*Золото 375°,
гильоширование, 1932*

«Клуб» с часами на постаменте

Впервые замечена: 1928

Размеры: 99,5x61,5x33,5 мм

Редкая

«Клуб» с часами была первой настольной зажигалкой, получившей часы с восьмидневным заводом, и производилась в Швейцарии. Все до сих пор обнаруженные образцы имеют коромысло «Данхилл».

Не представляется возможным установить, был ли экземпляр, пробированный в 1928, таким изначально, или был когда-либо обновлён.

«Клуб» с часами впервые появилась в каталоге в 1929.



Серебро, гильоширование

«Шар» [Ball]

Впервые замечена: 1929

Размеры: стандартный 51x46,5 мм

От редких до очень редких

«Шар», доступная в двух размерах, фабриковалась из разных металлов и предлагалась во множестве разных отделок.

К крайне редким версиям относятся: те, что сделаны из золота (всяких проб); с лаковой или эмалевой отделкой; а также любуе бо́льшего размера.

«Мяч для гольфа» стала отдельной классикой, как часть линейки «Гольф». Ball впервые появилась в каталоге в 1929, и продолжала появляться до 1933, рекламируемая слоганом: «Не важно, как поставлена зажигалка «Шар», она встанет правильно¹».

Они, в основном, делались в Англии, но существуют и континентальные образцы, и некоторые (в золоте 585°) с надписью «Американская».



Золото 375°, гильоширование, 1929



Посеребрённый, лакировка

«Гигант»

Впервые замечена: 1929

Размеры: 106, x82x27,5 мм

От распространённых до очень редких

Впервые появившись в каталоге в 1929, Giant немедленно стала классикой среди настольных зажигалок.

Её популярность оставалась неизменной на протяжении всего времени бензиновых зажигалок. Кое в чём её конструкция была модифицирована, чтобы убрать вовнутрь пружину кронштейна пламегасителя (фото 374, 376 и 377 оригинального издания), эти изменения определённо имели место в пятидесятые, хотя это могло бы произойти намного раньше, так как «Паркер» применял точно такое же решение с 1929.



Посеребрение, гравировка, гильоширование, внутренняя пружина

1 предполагаю, что у зажигалки утяжёлённое дно, как у куклы-неваляшки

«Гигант» с часами

Впервые замечена: около 1931

Размеры: 134x84x37 мм — (фото 378 в исходнике)

120x84x33,4 мм — (фото 379 в исходнике)

135x82,4x32 мм — (фото 380 в исходнике)

108x84x29,5 мм — (фото 381 в исходнике)

Крайне редкие

Несколько «Гигантов» с часами, обнаруженных до сих пор, позволяют считать, что они никогда не были стандартизированы и никогда не производились серийно.

Установка часов производилась, в основном, двумя способами: в одном случае по лекалам «Клуба» с часами» из каталога 1933, в другом — как в обыкновенных зажигалках с часами, с открывающейся передней панелью.

Все зажигалки «Гигант» с часами невероятно редки и крайне востребованы у коллекционеров.

«Гиганты» с часами появлялись в каталогах в 1931 и 1933.

Изображённая здесь модель имеет часовой механизм с тридцатидневным заводом от Жаккара [Jaccard] из Женевы и принадлежала индийскому радже.



Позолоченая, гладкая, датированная

«Скошенная «Клуб» [Bevelled «Club»]

Впервые замечена: около 1934

Размеры: 131x38,7x10,4 мм

Очень редкая

Серия из пяти фасочных (скошенных) настольных зажигалок различной длины была в каталоге 1934, самая длинная из них — «Футовая линейка», которая была про- градуирована.

Те «скошенные» зажигалки «Клуб», что предлагались в каталогах, были исключительно посеребрённые. Возможно, что образец, показанный здесь, был пере-покрыт.

Подставка на фото не является продуктом «Данхилл».

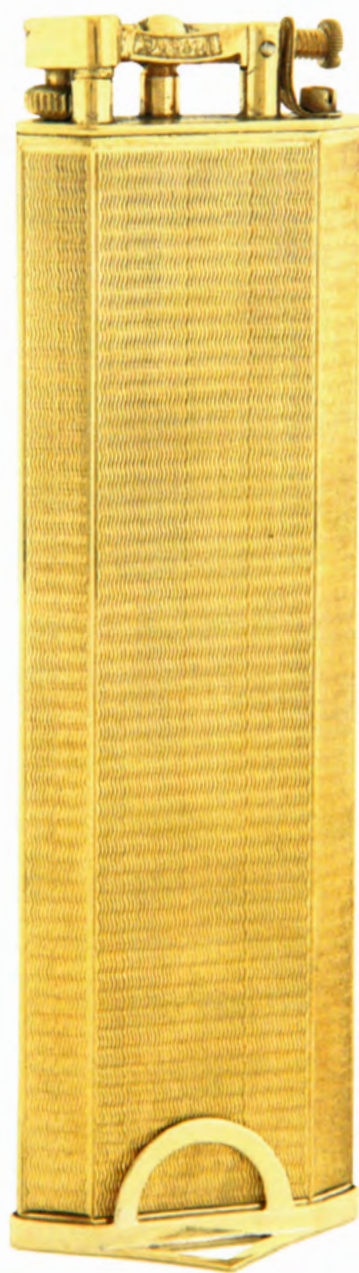

Позолота, гильоширование

Настольная «Трубочная»

Впервые замечена: около 1935

Размеры: 99x61,5x33,5 мм

Крайне редкая

Возможно предположить, что «Настольная трубочная» являлась даже эксклюзивным заказом или неким экспериментальным образцом.

В каталоге никогда не появлялась.



Посеребренная, гильошированная

«Ярд»

Впервые замечена: около 1935

Размеры: 937x32,5x17,5 мм

Крайне редкая

«Ярд» была любопытной зажигалкой, и никогда не появлялась ни в одном каталоге. На некоторых образцах корпус зажигалки был размечен под линейку длиной один ярд.

Она производилась в версиях размеров Unique «А» и «В», также как Wafer, все вытянутые до одного ярда. Позднее была представлена такая версия «Прямоугольной» [Rectangular].



Все три посеребренные, градуированные, сверху вниз: размеры: «В», «Прямоугольная», «Вафля»

Комбинированный «Цилиндр»

Впервые замечена: около 1935

Размеры: 94x113x69 мм

Единственный известный экземпляр

В отношении «Комбинированного «Цилиндра» Гомерсэлл писал: «Очевидно, что это весьма особенное изделие «Данхилл» было, наиболее вероятно, изготовлено по специальному заказу для нашего розничного магазина, возможно в 1935/36. Здесь могут быть некоторые сомнения относительно лондонского происхождения».



Хромовое покрытие

Английская «Сервис»

Впервые замечена: 193X (тридцатые)

Размеры: разные

Редкие

Эта зажигалка официально появилась в каталоге в 1950, но несколько образцов могут быть датированы ранее 1935. Она никогда не была стандартизирована, и её размеры могут происходить от данхилловского бензозаправщика (Dunhill lighter filler).

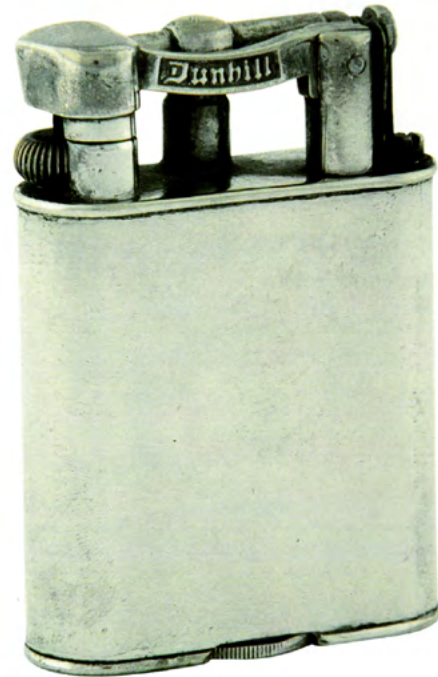

Посеребреные, гладкие (обе)

**«Полугигант»
«Гигант «Бижу»**

Впервые замечена: около 1936

Размеры: 82x82x28 мм
66x82x28 мм

От нераспространённых до редких

Эти два наименования для одной и той же модели ведут к некоторой путанице, начиная с каталога 1936, в котором она упоминается как «Гигант Bijou», хотя в следующем году уже как «Полугигант».

В порядке объяснения господин Гомерсэлл указал, что, несмотря на имеющееся название, любая настольная зажигалка «Юник» высотой 82 мм или короче, должна считаться «Гигантом «Бижу».

«Оникс»

Впервые замечена: около 1938

Размеры: 80x93x40 мм

Нераспространённые

Из корпуса «Полугиганта», окружённого ониксовыми панелями, получилась «Оникс».

Этот материал моделировался в различные формы и украшался инкрустациями, такими, например, как шпильки или малахит. Эта зажигалка часто предлагалась как часть курительного комплекта, дополненная сигаретницей и пепельницей из соответствующего материала.

Впервые она попала в каталог в 1938. Альфред Данхилл также продавал такого же размера зажигалки, покрытые другими материалами, такими как мрамор или корень вереска. Эти зажигалки значительно более редкие, чем «Оникс».



Посеребренная, гильоширование



Позолоченая, оникс



Посеребренная, «Контракт»
(вероятно, таблица подсчёта очков для карточной игры)



Позолоченая, оникс и малахит

«Маленький «Оникс»»

Впервые замечена: около 1954

Размеры: 73x70x36,5 мм

Нераспространённые

«Маленький «Оникс» имела все те же самые характеристики, что и «Оникс», но была меньшего размера.

Она была впервые замечена в каталоге 1954.



Посеребрение, оникс

«Кресло»

Впервые замечена: конец сороковых

Размеры: 103x142x160 мм

Очень редкая

«Кресло» является курительным набором, замаскированным под модель кресла.

Он включает сигаретницу, ящик для сигар, пепельницу, и, само собой, зажигалку «Юник». Существует, по меньшей мере, ещё одна его версия.

Первое появление в каталоге — 1949.



Курительный набор в модели кресла, зажигалка Unique «А»

Настольная «Стандарт»

Впервые замечена: около 1948

Размеры: 101x63x23,5 мм

Распространённые

«Стандарт» является настольной версией карманной «Стандарт»¹. В сравнение с «Клубом» на постаменте она имеет новое, скруглённое и более тяжёлое основание; центральная колонка, держащая кремнёвую трубку, была изъята, и внешняя пружина [коромысла] была заменена на внутреннюю. Настольная «Стандарт» была также использована, как основа многочисленных вариаций и экспериментальных моделей. Она появилась в каталоге 1948, первом каталоге, изданном в Англии после Второй мировой войны.



Посеребрение, кожа ящерицы

Настольная «Стандарт» с календарём

Впервые замечена: около 1948

Размеры: 101x63x23,5 мм

Редкая

Настольная «Стандарт» с календарём до сих пор не была найдена ни в одном каталоге.

Календарь состоит из трех разных наборов табличек слоновой кости, позволяющих показывать день недели, месяц, и число.



Посеребрение, аппаратная насечка

¹ описанного на стр. 189 оригинального издания (примечание Боттони)

Настольный «Стандарт» «Рог изобилия»

Впервые замечена: около 1948

Размеры: 101x63x23,5 мм

Крайне редкая

Настольная зажигалка «Стандарт» «Рог изобилия» была или результатом специального заказа, или, более вероятно, неким прототипом. Обкладка выполнена из сургуча. В каталогах не появлялась.



Посеребрение, сургучовый рельеф

«Аквариум Стандарт» «Аквариум»/»Птичник» «Аквариум мелкий»

Впервые замечены: 1949

«Стандарт» 101x63x23,5 мм

«Аквариум» 79x100x52 мм

«Аквариум мелкий» 73,5x59x33,5 мм

От редких до крайне редких

«Аквариум Стандарт» не появлялась в каталоге, и лишь несколько раз мелькала на рынке, будучи, возможно, экспериментальным образцом.

«Аквариум Полугигант» был много более популярной фигурой, и впервые появился в каталоге в 1950.

В процесс производства было добавлено окружение корпуса базовой зажигалки четырьмя панелями люцита [Lucite (perspex)]¹, материала, который был изобретён в тридцатые, и изначально использовался для безопасного остекления и некоторых типов фар.

Дизайнеры начали интересоваться его возможностями для некоторых применений (ювелирного, например), и его превосходная прозрачность и лёгкость оказались идеальными для обратной гравировки (reverse intaglio), использованной в этих зажигалках «Данхилл».

Мастера вырезали рисунок на обратных сторонах панелей, и затем отправляли их в лондонскую школу искусств для раскраски.

Бен Шиллингфорд [Ben Shillingford] был одним из лучших специалистов в этой технике, создавшим за одну неделю комплект хумидора, который, вместе с зажигалкой «Аквариум», был подарен Уинстону Черчиллю сэром Бернардом и леди Докер².

Рыбы, хотя и попадают наиболее часто, являются не единственной темой гравировок в данной манере. Зажигалки, украшенные птицами, цветами, и океанскими лайнерами, гораздо более редкие.

Такая же техника часто использовалась для памятных подарков по случаю, например, коронации королевы Елизаветы.



Хромированная, плексиглас

1 патентованные заграничные названия плексигласа (оргстекла)
2 козырнойшая пара англичан, отжигали конкретно в XX веке!

«Иосиф Лукас»

Впервые замечена: 195X (пятидесятые)

Размеры: 88x100x47 мм

Редкие

«Иосиф Лукас» — одна из немногих зажигалок с рельефным, в отличие от глубоко гравированных, плексигласовым покрытием. Joseph Lucas Ltd. была ведущей фирмой в производстве световых приборов и автомобильных комплектующих, и весьма вероятно, что они заказали некоторое количество зажигалок «Данхилл», чтобы дарить их лучшим клиентам. Надпись на основании гласит: Plastic & styling by Joseph Lucas Ltd., Birmingham, England.

Возможно, что именно они были компанией-поставщиком плексигласа для «Альфред Данхилл».



Посеребрение, плексиглас

«Карлтон»

Впервые замечены: 1957

Размеры: 78x96x47 мм

От редких до очень редких

Эта модель покрыта глазурованной керамикой, производившейся знаменитой компанией «Карлтон».

Она предлагалась на выбор, в цветных корпусах без рисунка, или с росписью на один из трех разных сюжетов. Паутина рисовалась на синем фоне, рыба на зелёном, а пагода на фоне бургунди или чёрном. Также были доступны табакерки [tobacco jars] соответствующего дизайна. Хотя сегодня многие собирают коллекции керамики «Карлтон», они находят за пределами для своих кошельков безумные цены, уплаченные за зажигалки Dunhill Carlton.

«Маленькие Карлтоны» также выпускались, сегодня они более редкие, чем стандартные.

«Карлтоны» впервые появились в каталоге в 1957.



Карлтон



Посеребрение, Карлтон

«Футовая линейка»

Впервые замечена: около 1953

Размеры: различные

Нераспространённые

«Футовая линейка», прямоугольная в сечении, может быть найдена в трёх различных версиях: чистая, размеченная в дюймах, или размеченная в дюймах и сантиметрах.

Ранние модели имели заправочный винт [в днище], тогда как поздние обходятся без него.

При заправке поздних моделей днище извлекается из корпуса (крайняя зажималка справа на фотографии).

Foot Rule впервые появилась в каталоге в 1953. В 1957 она была переименована в Desk Rulerlite.

В тридцатые годы также существовала эта модель со скошенными или закруглёнными торцами.

«Футовая линейка «Сильф»

Впервые замечена: около 1954

Размеры: 17,5x11 мм, различной длины

От распространённых до редких

«Сильф» подверглась трансформации по образцу «Юник» в более длинные модели.

Ни одной «Сильф Ярд» пока не нашли, но серия различных размеров до фута длиной, как градуированных, так и без разметки, была задокументирована. Они делались из серебра, посеребрённые, и позолоченные. Впервые они появились в каталоге в 1954, а в 1955 название было изменено, с Silph Rule на Silph Rulerlite.

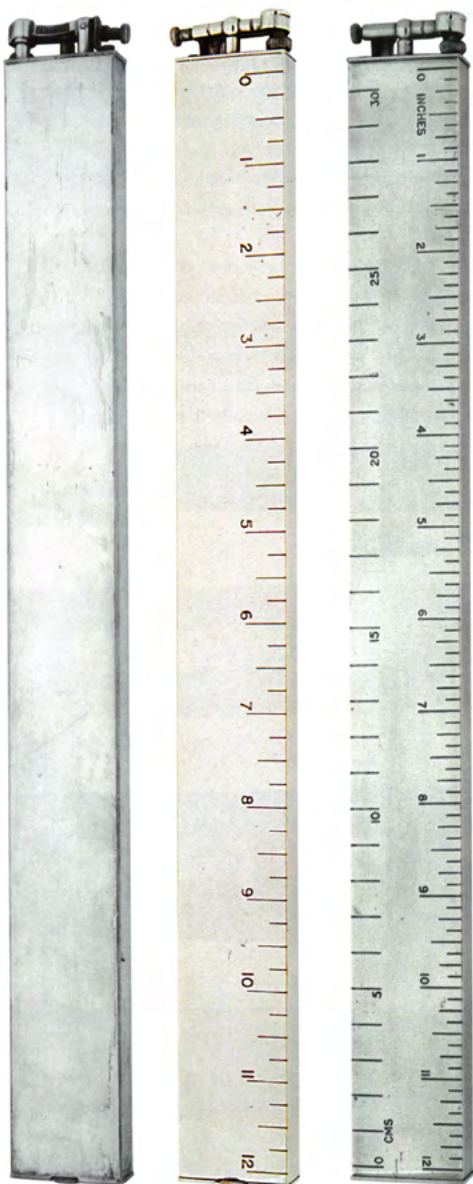

Посеребрение, градуированные и нет

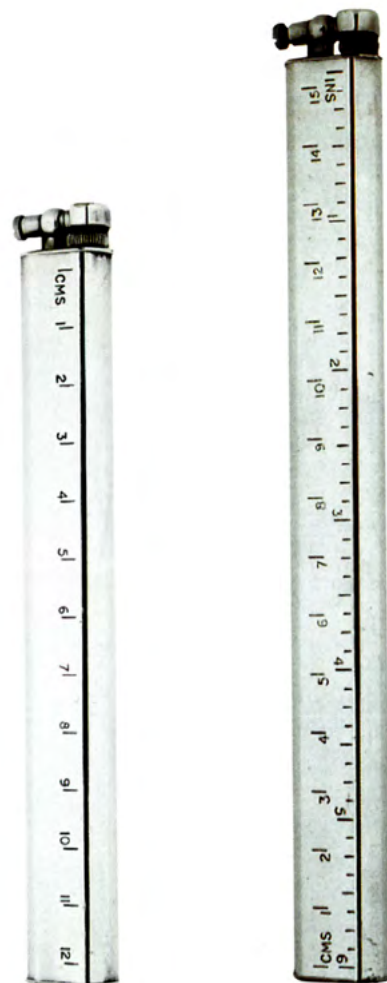

Посеребрение, градуированные

«Нож для бумаг» («Конвертный нож») *Silph*

Впервые замечена: около 1954

Размеры: различные

Труднонаходимые

«Нож для бумаг *Silph*» впервые появилась в каталоге в 1954. Годом позже она стала именоваться элегантнее «Конвертный нож «Сильф» [*Silph Letter Knife*].

«Конвертный нож», предлагавшаяся во множестве различных отделок, окончательно становилась принадлежностью письменного стола, будучи вставлена в собственный расписанный золотом кожаный чехол, который превращался в двенадцатидюймовую линейку, и был обогрдован весьма эффективным увеличительным стеклом.

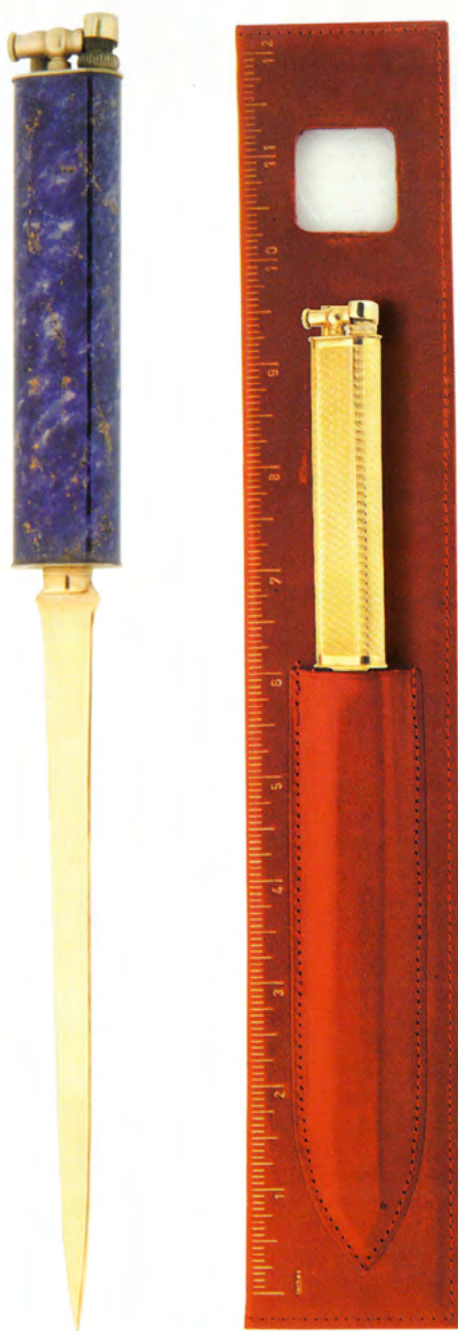

Позолота, эмаль; позолота, гильеширование

Прочие линейки «Данхилл», карманные

В двадцатые «Юники» возвели «Альфред Данхилл» в позицию ведущего производителя и продавца в мире роскошных зажигалок.

Эта позиция была укреплена в тридцатые, с представлением новых линейек зажигалок, включающих *Tallboy*, *Broadboy*, *Handy*, и, в конце десятилетия, *Rollalite*.

После войны успех «Роллалайт» позволил компании оставаться на тех же уровнях успеха, к которым они пришли, довольствуясь «Юник».

«Комбо»

«Комбо» спортивная

Впервые замечены: 1927

Размеры: 52x43,5x13,5 — стандарт

*34x43,5x13,5 — *Vijou**

Труднонаходимые

«Комбо» была одной из зажигалок, запущенных «Альфред Данхилл Париж». В декабре 1929 «Комбо» сделала почти 15% от общего числа продаж зажигалок в парижском магазине. В Англии зажигалка никогда не продавалась через собственно «Альфред Данхилл», а продвигалась через дочернюю «Трубочную компанию «Паркер».

Она частично следовала линейке «Юник», и может быть находима в размерах «Стандарт», «Бижу», и даже «Клуб». Рене Шаву [*René Chauvot*] заявил патент на эту зажигалку во Франции в 1927.

Неизвестно, кто назвал зажигалку «Комбо», но определено, что, когда изобретатель позднее заявлял патент в Англии, и другие патенты во Франции, его фамилия стала «Комбо» [*Combeau*]. Упоминаний его заявок относительно спортивной версии нет.



Посеребрение, лак, яичная скорлупа

«Труба» [Tube]

Впервые замечена: около 1928

Размеры:

Очень редкая

«Труба» имеет очень простой механизм: вертикальную кремнёвую трубку и колесико-кресало.

Она никогда не была в каталогах. Спортивная версия «Комбинированной» устроена также.



Немаркированный серебряный корпус, аппаратная насечка

«Комбинированная», вертикальный кремнь

Впервые замечена: 1928

Размеры: 105x75x9 мм

Крайне редкая

Эта «Комбинированная» имеет такие же характеристики, как и Combination (стр. 159 оригинального издания), и они были произведены в одной мастерской, так как обе подписаны «Банду» [Bando].

Главное отличие между ними — это механизм, в случае Combined содержащий вертикальную кремнёвую трубку.



Золото 375°, подпись «Банду», 1928

Продолжение в следующем номере

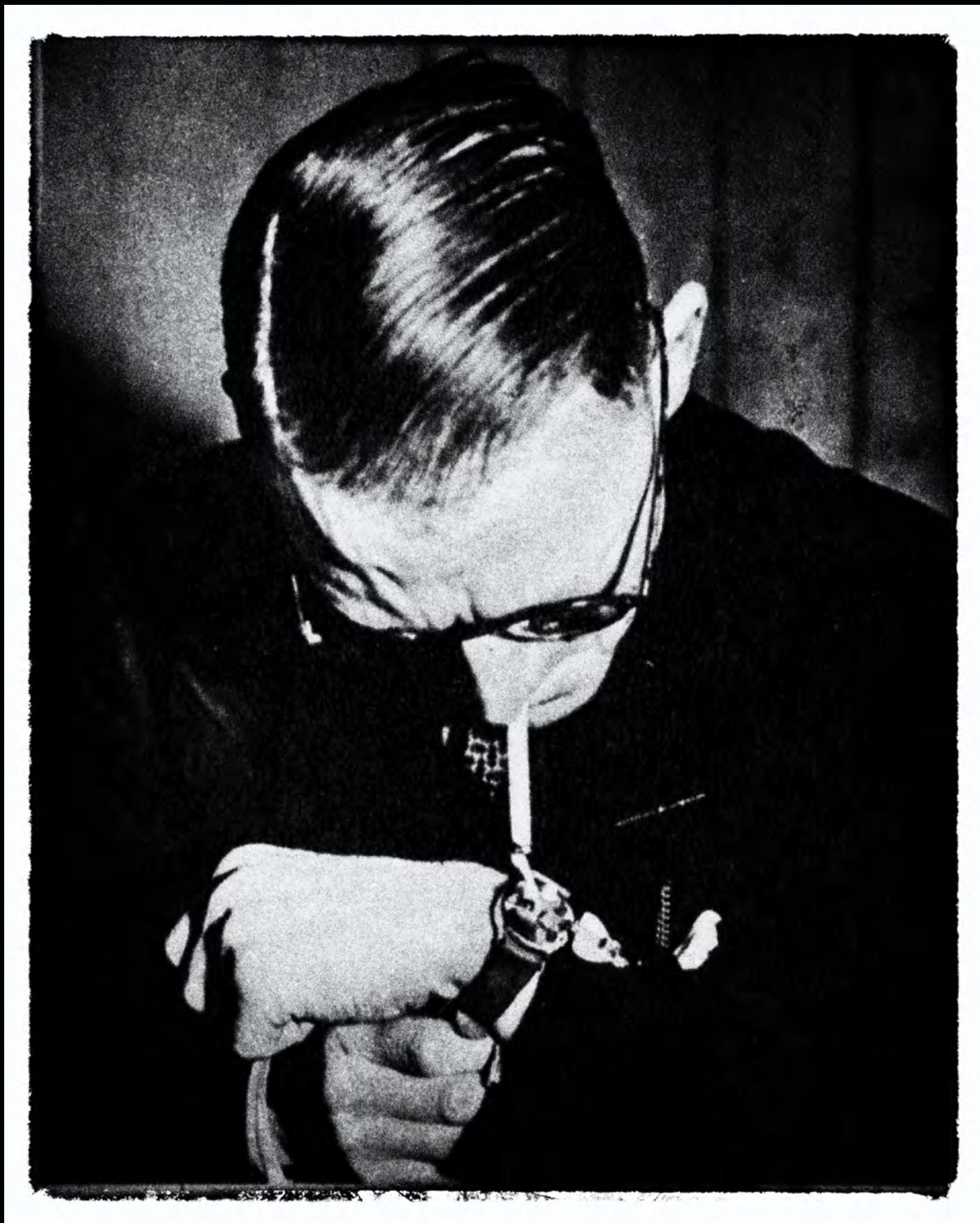

ЗАЖИГАЛКА-БРАСЛЕТ

является свежайшей новинкой для курильщиков. Надетая на запястье и внешне напоминающая часы, она зажигается, когда откинута крышка, как показано выше. Продаётся компанией Самуэля Джонса, Лондон.

20-я международная зажигалочная конвенция

ВХОДНАЯ ПЛАТА

Вход с десяти утра — пять евро, вход во время раскладки, с девяти до десяти утра — десять евро.
Закрытие мероприятия около половины третьего.

НОЧЁВКА В ОТЕЛЕ

Заказ номеров в отеле TRYP по телефону: +49 2151-8360 или Email: tryp.krefeld@melia.com.
Пароль: Lighter Convention

НОЧНЫЕ ШАШЛЫКИ

В пятницу, в отеле TRYP, для всех, независимо, ночует он в отеле или нет. Следует предупредить Грэма заранее. Это очень важно, для подготовки к приёму гостей.

ЭКСПОНЕНТАМ

9.00 - 10.00 – раскладка
Аренда стола: 35.00 евро
Размер стола: 140 x 60 см
Число столов ограничено, заказывать следует заранее. Контакт: Грэм Мартин
Тел: +49- 2151-30 49 52
Email: grahame.martin@t-online.de

20 лет!!

Отель TRYP
Europapark Fichtenhain
47807 Крефельд
Германия

**4-го мая
2019**



**Все посетители и арендаторы столов
будут приветствованы
бокалом шампанского в субботу**



Некоторые моменты прошлой конвенции:

Более тридцати экспонентов

Резервируйте столы **заранее**, в прошлом году у нас не хватило мест!

Более ста двадцати посетителей из более чем девятнадцати стран

К нам присоединились новые коллекционеры из Азии и Америки!

Выставка стала ещё намного международнее!

Половина участников прибыли в пятницу

Крутейшие «ночные шашлыки», множество интереснейших тёрков и веселья!

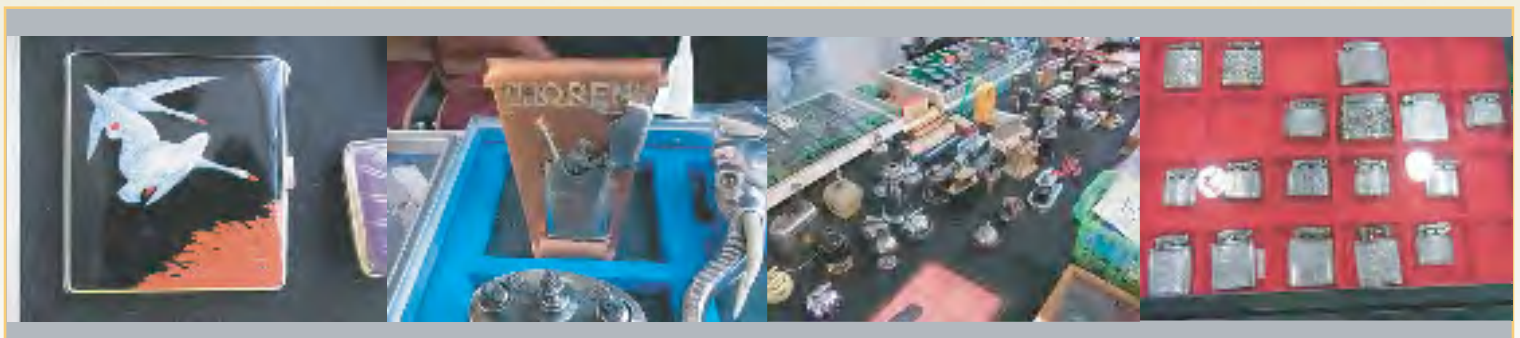

<https://www.facebook.com/groups/LighterConventionKrefeld/>





[free download: yuzerzyu.jimdo.com](http://yuzerzyu.jimdo.com)
[printable version: available on demand](#)
leaandyu.publishers@gmail.com
vintagelighters.ru/forum

В создании этого номера принимали участие –):

Юра Yuzer_Zyu Зайчиков

главный редактор, дизайн, верстка, переводы и пр

Алексей AlexSi Сигаев

новости паровозной шпаны

Дэвид Блай/Лючано Боттони

Бензиновые зажигалки Данхилл

Join the

lighterclub.co.uk
facebook.com/lighterclub



Benefits of membership:

- Full access to the forum;
- Great quarterly magazine **Blaze** with high quality photos of rare and interesting vintage lighters (text in English);
- Regular meetings where members can buy, swap and talk lighters;
- The interaction between members, either through the forum, meetings or direct contact;
- Opportunities to obtain new publications and other literature on lighters, advice on repairs and more.

Annual subscription to an address in Russia £38. Visit: www.lighterclub.co.uk for more details.