



21

ФЛИНТ

Журнал
зажигалочного
компромита





Журнал издаётся в электронном виде в сети Интернет. Твёрдые копии любого номера могут получить все желающие, оплатив нужное количество экземпляров. Подробности по оплате и получению — в форуме vintagelighters.ru/forum или по почте leaandyu.publishers@gmail.com.

Журнал рекомендован к прочтению лицам, достигшим полного понимания всего, совершеннолетним, или в соответствии с законодательством страны пребывания.

Любые материалы номера могут быть воспроизведены любым способом где угодно по согласованию с автором, редакцией, верховным советом джедаев галактики, духом барона фон Велсбаха, духом Германа Торенса, духом Луи Аронсона, секретариатом Говарда Маркса и Всекитайским съездом народных представителей.

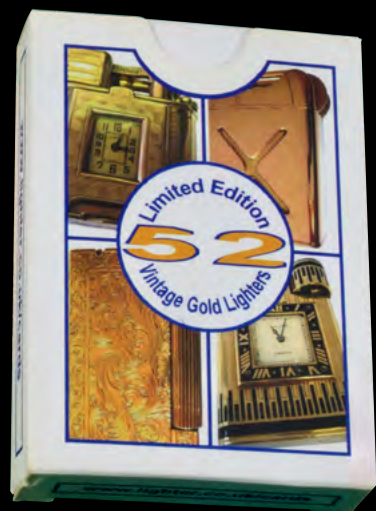

Номер опубликован: 5-31-2019

журнал зажигалочного ком'юнити двадцать первый номер

Файл высокого разрешения (300dpi, ≈30 Mb, pdf press quality) можете запросить в произвольной форме по адресу leaandyu.publishers@gmail.com

Ричард Болл [Richard Ball]
Golden Deck [Золотая колода] 2

Дэвид Блай, Лючано Боттони
Данхилл фсё! 4

Технический редакционный материал
Содержание журнала ФЛИНТ за все прошедшие годы 16

От редакции
Ватчмейкер «Юнивёрсал» Женева зажёт 26

Редакция и NETFLIX
Финчер плюс Миллер равняется кино..... 28

Фотографии (если не указано иное) предоставлены авторами публикаций
Редакция приветствует любые материалы о зажигалках (интересные тексты, снабженные качественными фото) и будет публиковать их по мере поступления.
Присылайте ваши материалы на leaandyu.publishers@gmail.com

Фотография на обложке ©Юра Yuzer_Zyu Зайчиков



Колода зажигалочных карт, выпущенная Ричардом Боллом (ограниченным тиражом четыреста экземпляров) к своему юбилею (праздновали на днях, прям перед конвенцией). В этом году Ричард появился на съезде в новом образе (явная отсылка к автопортретам Леонардо да Винчи :) редакция поздравляет мистера Болла и желает ему всяческих новых завоеваний, побед и достижений!
Happy new year, sir Richard!





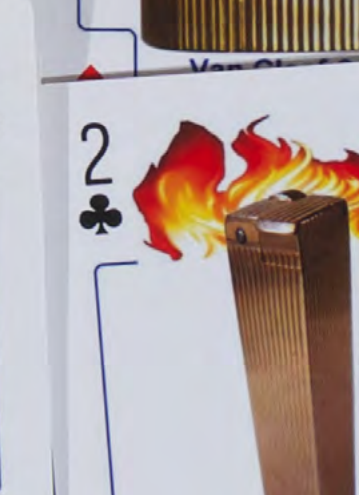

Журнал «Флинт» в этом номере завершает (начало в 8-20 номерах) публикацию перевода важнейшей зажигалочной книги Дэвида Блая/Лючано Боттони «Бензиновые зажигалки Данхилл»

«Лампа Аладдина», второй выпуск

Впервые замечена: 1945

Размеры: 90x170x70 мм

Распространённые

Второй выпуск «Лампы Аладдина» снабдили новым автоматическим механизмом, и выглядеть стала она по-другому, вследствие удаления центрального шпенька.

Новый патент «Лампы» (№ 592139) был также использован для «Трутового пистолета» второго выпуска и «Охотничьего рожка» третьего выпуска, и был заявлен Х.С. Смитом и «Альфред Данхилл Лимитед».

Она продавалась в четырёх различных отделках: старая медь, старое серебро, посеребрёная и хромированная.



Бронзированный металл

«Бивень» [Tusk]

Впервые замечена: около 1938

Размеры: неизвестны

Никто никогда не видел живьём

«Бивень» стала одной из тех вещей, что являются постоянным объектом слухов и спекуляций среди коллекционеров, кто часто задаётся вопросом, где таки она делается, хотя бы та, что попала на картинку каталога 1938.

Недавно, однако, её существование было подтверждено обнаружением записи в парижских документах, показывающей, что, по меньшей мере одна была сделана, и, следовательно, исходя из лондонского происхождения «Бивня», в магазине на Дюк-стрит имелась еще как минимум одна.

«Бивень» может похвастаться тем же механизмом, что использован в «Толбое», «Дедушкиных часах», и «Бамбуке». Вполне вероятно, что она могла производиться в лондонской мастерской, и даже могла быть подписана «Банду».

FACTURE		DESCRIPTION	FOURNISSE	
DATE	N°		N°	NCM
15 Mars	14026	1 Ivory Tusk Table Lighter	61	AD
		1 Sterling B. Roman Hairn Lighter in case	62	
11 Avril	15189	1 Alpac ambre pour allumette Tropic	63	Dunhill
			64	
			65	
			66	
			67	

«Бивень» в парижском гроссбухе

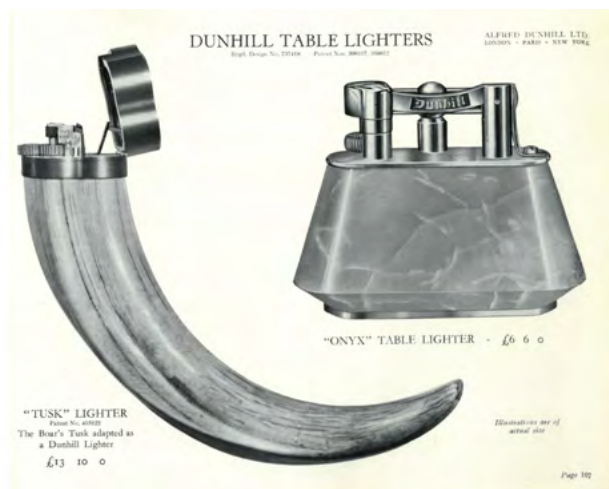

Страница лондонского каталога 1938

«Книжка» [Book]

Впервые замечена: 1938

Размеры: 108x79x23 мм

Редкие

Книжка является полуавтоматической зажигалкой, зажигающейся при открытии.

Она продавалась в подарочной коробке, и рекламировалась, как зажигалка, уместная на книжной полке.

На корешке «Книжки» имелось заглавие: «Свет». Вернон Данхилл заявил патент на механизм в 1938.

«Трубочная компания «Паркер» использовала тот же самый номер патента для выпуска зажигалки в виде круглой пудреницы с тем же самым механизмом.

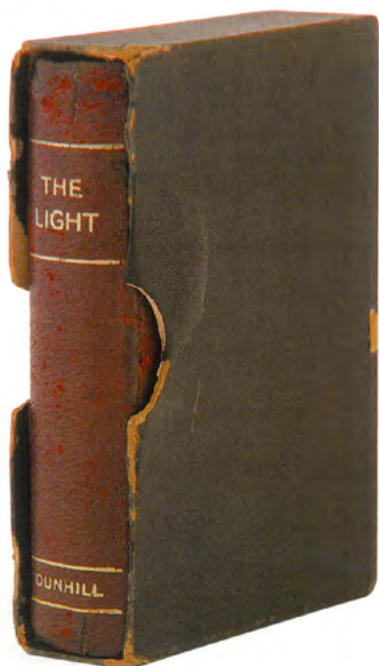

Бронзированный металл, кожа

«Урна» [Vase]

Впервые замечена: 1942

Размеры: 96x48 мм

Крайне редкие

Vase — зажигалка, механизм которой подробнее отображен на патентном рисунке (см. на странице оригинального издания). «Урна» маркирована «Данхилл», но она никогда не продавалась через лондонский магазин.

Патент США № 2289113 был заявлен И. Флорманом.



Крашеный металл, посеребрение

«Толбой» на постаменте

Впервые замечена: 1936

Размеры: 78x30x24 мм

Редкие

Добавление постаumenta, плюс иногда увеличение длины, превращающее карманную зажигалку в настольную модель, было практикой, берущей начало еще от зажигалок «Юник». Это стало традицией для всех новых основных линеек зажигалок «Данхилл».

Не обнаружено следов «Толбой» на постаменте» в английских каталогах, произведено их было лишь немного.



Серебрение, гильоширование

«Бродбой» на постаменте

Впервые замечена: около 1938

Размеры: 98,5x49x28,5 мм

От труднонаходимых до редких

«Бродбои» на постаменте были произведены ограниченной серией. Они никогда не бывали обнаружены ни в одном каталоге.



Серебрение, гравированая с эмалью открытка

«Лондон Роллалайт» на постаменте

Впервые замечена: около 1948

Размеры: 94x42x25 мм

Редкие

«Лондон Роллалайт» на постаменте имела вновь сформованное металлическое основание, которое также было использовано в первых моделях «Роллалайт».

В английских каталогах замечена не была.



Серебрение, фактура тростника

«Роллалайт» на постаменте

Впервые замечена: около 1948

Размеры: 100x40 мм (диаметр основания)

Труднонаходимые

«Роллалайты» на постаменте» могут быть найдены различной высоты и на трёх разных основаниях — круглом целлулоидном и двух, различной формы, металлических. Они были в каталогах в Англии и в Америке, в 1950.



Серебрение, гильоширование

«Автороллалайт» на постаменте

Впервые замечена: около 1948

Размеры: 100x40 мм (диаметр основания)

Труднонаходимые

«Автороллалайты», подобно «Роллайтам», могут быть найдены на трёх разных основаниях: круглом целлулоидном и двух различной формы металлических.

Они были в каталогах в Англии и в Америке.



Позолоченая, Швейцария

Американский «Роллалайт»

Впервые замечена: около 1948

Размеры: различные

Распространённые

Американские «Роллалайты», как и «Автороллалайты», попадают как с-, так и без основания.

Они производились Winoso.

Компания «Альфред Данхилл Лондон» никогда не продавала их.



Золото 375°, гильоширование, 1936

«Мильфлэм» [Myflame]

Впервые замечена: около 1948

Размеры: 69x89x43,5 мм

Труднонаходимые

«Мильфлэм» была «закупаемым» продуктом, и получила своё название по германской фирме-производителю¹.

Ранний образец, показанный на фото ниже, маркирован номером патента 1933 года.

Патент для поздней модели, показанной на фото внизу страницы (№ 802110) был заполнен в 1949 в Германии Генрихом Мальтнером [Heinrich Maltner].

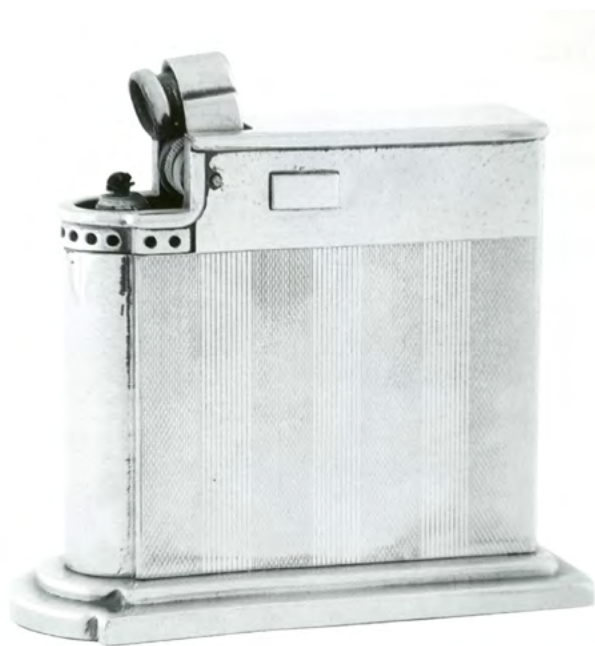

Хром, гильоширование, немецкая



Крашеный металл, немецкая

¹ Фабрика в Оффенбахе (прим. переводчика)

«Подсвечник» [Candlelight]

Впервые замечена: около 1948

Размеры: 145x91 мм

Труднонаходимые

Candlelight была «закупаемым» товаром. Она производилась «Касхи» [Kaschie], немецкой компанией, которая также продавала их под своим собственным именем, похоже, с самого начала тридцатых.



Хромирование, белая краска

«Брилуks» [Brilux]

Впервые замечена: примерно пятидесятые

Размеры: 60x78 мм

Труднонаходимые

Зажигалка «Брилуks» производилась в Швейцарии, и, вероятно, только продавалась «Альфред Данхилл США».



Позолоченая

«Бокал» («Пивная кружка») [Bumper]

Впервые замечена: 1949

Размеры: 89x56x67 мм

Распространённые

Bumper, или Tankard, продавалась покрытая хромом, медью, серебром, а также (на выбор) в коже свиньи, тюленя, ящерицы или крокодила.

Зажигалка Tankard, с королевским крестом, оттиснённым на коже, была выпущена к празднованию коронации Елизаветы II.

Н.С.Н. Smith и Альфред Данхилл заявили патент на неё (№ 675121) в декабре 1949.

Она может быть найдена как с-, так и без внутренней крышки, которая скрывает механизм.



Рисунок из английского патента № 675121



Хромированная

Немецкая «Футовая линейка»

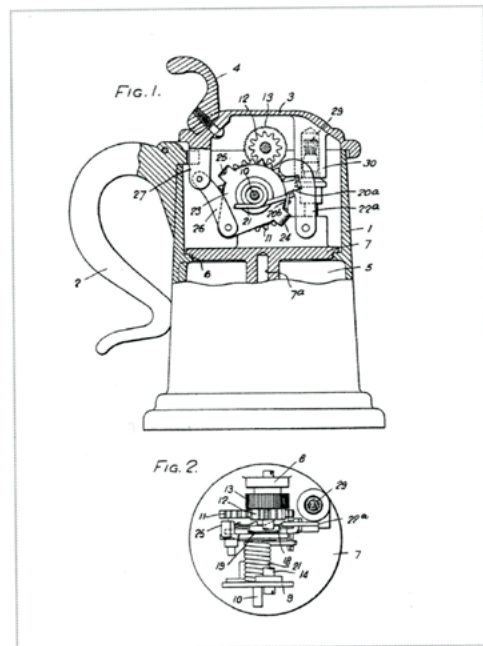
Впервые замечена: примерно пятидесятые

Размеры: 328x40x12 мм

Труднонаходимые

Немецкая «Футовая линейка» покрывалась хромом, и производилась в Западной Германии.

Представлена в единственном каталоге из середины пятидесятых.

Производитель выпускал также карманную версию, не обнаруженную до сих пор, маркированную «Данхилл».

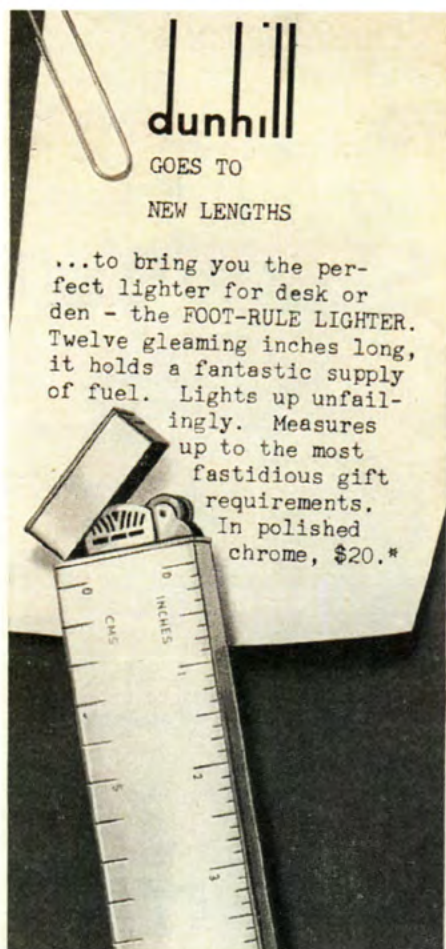

Реклама из Нью-Йорк Таймс

«Реактивный самолетик» [Jet Plane]

Впервые замечена: около 1954

Размеры: 153,5x148,5x67 мм

Труднонаходимые

«Самолётик» — достаточно популярная среди коллекционеров модель, поскольку относится к теме авиации.

Изображает одну из версий истребителя «Сабля¹», ставшего знаменитым во время Корейской войны.

Нажатие кнопки спереди фюзеляжа активирует полуавтоматический механизм.

Впервые появилась в каталоге в 1954.



Хромовое покрытие

1 North American F-86 Sabre — американский реактивный истребитель. Получил широкую известность в ходе Корейской войны 1950-1953 годов, будучи единственным серьёзным соперником советского истребителя МиГ-15 (Wiki)

«Звонок», («Колокольчик») [Bell]

Впервые замечена: 1959

Размеры: 152x78 мм

Труднонаходимые

Отклонение рукоятки включало полуавтоматический механизм «Звонка». Она предлагалась в нескольких различных отделках, включая посеребренные и позолоченные модели. Её патент № 873547 был заявлен Т.Х. Овером [T.H. Over] и Альфредом Данхиллом в 1959.



Рисунок из английского патента № 873547



Омеднёная, рукоятка чёрное дерево;
посеребренная, рукоятка слоновая кость;
хромированная, рукоятка слоновая кость

Юбилейные зажигалки

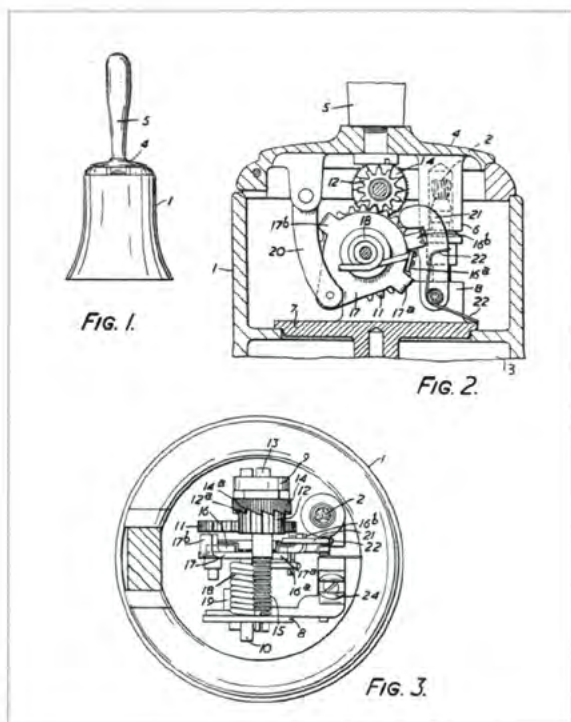
Альфред Данхилл отмечал важные события зажигалками, созданными специально для таких случаев. Коронационные зажигалки украшались мотивами корон, например.

На странице показана зажигалка «Корона», пробированная 1936, которая, однозначно, была разработана специально для коронации Эдуарда VIII¹, но далее была переименована на коронацию Георга VI.

Фото на странице 12 показывает покрытую плесиглазом зажигалку, созданную для коронации Елизаветы II. На фото ниже (там же, на странице 12) показана зажигалка Blue Bird [Синяя Птица²], лично подаренная Альфредом Генри Данхиллом Дональду Кэмпбеллу, побившему наземный рекорд скорости в 1964.

Особенно желанными для коллекционеров являются крупные клейма, которые использовались Лондонской пробирной палатой для пробирования зажигалок, изготовленных из драгоценных металлов. Памятные зажигалки, создаваемые для особых событий, пробивались дополнительным, четвертым³ клеймом, несущим профиль царствующего монарха.



Коронация Георга VI, 1937

1 Важнейший представитель британской монархии XX века, отказавшись от престола, чтобы жениться на разведёнке, поддерживал немецкую национал-социалистскую рабочую партию и итальянских фашистов
2 По имени машин и катеров британца Дональда Кэмпбелла, одного из величайших гонщиков мира, обладателя рекордов скорости на воде и на суше
3 Именник «АД», вероятно, пятое клеймо



Коронация Елизаветы II, 1953



Коронация Елизаветы II, 1953



Коронация Елизаветы II, 1953



Коронация Георга VI, 1937



Серебряный юбилей Георга V и королевы Мэри, 1935



Коронация Елизаветы II, 1953



Кэмпбелловская «Синяя птица», рекорд скорости на суше, 1964

**И вот ещё несколько страниц из раздела
«приложения» важнейшей зажигалочной
книги Дэвида Блая/Лючано Боттони
«Бензиновые зажигалки Данхилл»**

Каталожные цены 1928 на зажигалки Unique «В» (если не указано иное) В правой колонке дан эквивалент продажной стоимости в 2002*	Цены 1928	Эквивалент 2002
	Фунты. шиллинги	Фунты.
Посеребрённые	1.5	52.18
Гильошированные	1.15	73.50
Кожа питона	1.17	77.23
Позолочённые	1.15	73.05
Гильошированные	2.5	93.92
Кожа питона	2.7	98.10
Серебряные	3.10	146.10
Гильошированные	4.4	175.32
Шагрень (кожа ската)	4.2	171.15
Золотые 375°	12.12	525.97
Гильошированные	14.14	613.63
Золотые 750°	25.0	1043.58
Гильошированные	27.10	1147.94
Платиновые	110.0	4591.77
Эмаль или лакировка на серебре		
В один цвет	5.5	219.15
В два цвета	6.6	262.98
Изысканные дизайны	от 7.7	306.18
	до 10.10	438.31
Зажигалки «Данхилл», снабжённые часами		
Серебряные	9.15	407.00
Гильошированные	10.10	438.27
Лакировка или эмаль в один цвет	11.11	482.14
Лакировка или эмаль в два цвета	12.12	525.97
Золотые 375°	25.0	1043.58
Гильошированные	27.0	1127.07
Золотые 750°	42.0	1735.22
Гильошированные	44.0	1836.71
Зажигалки Fancy Shape с часами		
Серебряные	12.12	525.92
Серебряные эмалевые	14.10	605.28
Зажигалки «Клуб» или настольные		
Посеребрённые	1.15	73.05
Гильошированные	2.15	114.79
Серебряные	5.5	219.15
Гильошированные	6.6	262.98

*Основано на изысканиях «Службы экономической истории»**

**Редакции неизвестно, кто это такие :); собственные изыскания редакция в данном случае не проводила (прим. ред.)

ХРОНОЛОГИЯ ДАНХИЛЛ

1893		Альфред Данхилл возглавляет отцовскую компанию
1897		Альфред основывает Dunhill Motorities
1907		Открытие магазина Alfred Dunhill на Дюк-стрит
1914		Зажигалки Ednite, Silver Tinder
1919	июль	Unique 'D' «Вайз и Гринвуд» заявляют патент № 143752 в Англии
1920		«Фонарь» [Lamp Post], Spirit
1921		Создание Alfred Dunhill, Inc. в Нью-Йорке
1922		Открытие Нью-Йоркского магазина «Альфред Данхилл»
1923	апрель	Unique 'C', 'B' Создание Alfred Dunhill, Ltd. Регистрация «Вайз и Гринвуд» в Лондонской пробирной палате
1924	август октябрь ноябрь декабрь	Unique 'A', Bijou Открытие магазина «Альфред Данхилл» в Париже «Альфред Данхилл Париж» эксклюзивный представитель. Первое появление Unique 'C' во французском каталоге Альфред Данхилл ведет переговоры с «Вайз и Гринвуд» о производстве зажигалок внешними подрядчиками Первое появление Unique 'B' в английском каталоге, под названием Every-Time
1925	март апрель июнь август	Flip-Top «Вайз и Гринвуд» назначают «Альфред Данхилл» исключительным представителем во всём мире, кроме Англии и США Соглашение с «Ла Националь» о производстве зажигалок «Юник» Лицензия на производство, продажу и продвижение на два года «Вайз и Гринвуд» заявляют патент на «Юник» в Америке «Альфред Данхилл» становится исключительным представителем в Америке Патент США № 1550859 (никогда не использованный) выдан «Вайз и Гринвуд» на зажигалку «Юник»
1926	апрель	Комбинированный портсигар и зажигалка Unique (Америкманские). Вариации Unique. Unique с часами. Парные портсигар и зажигалка, «Восьмиугольная», «Клуб». Комбинированный портсигар и зажигалка (Куппенхайм), «Бензозаправщик» Открытие магазина «Альфред Данхилл» в Торонто «Альфред Данхилл» получает от «Вайз и Гринвуд» исключительные агентские права и лицензию для всего мира
1927		«Спортивная», «Фенси Шейп» с часами, «Юник» с вечным календарём, «Комбо», ранняя «Ванити», настольная «Фенси Шейп», «Пагода», «Трость», «Клуб» на постаменте, первые настольные зажигалки с часами («Спортивная» и «Фенси Шейп»)
1928	май сентябрь октябрь	«Ванити», «Паркер Бикон», «Компаньон Кейс», «Шар», «Клуб» с часами, «Комбинэйшен» французская, «Комбинэйшен» английская Регистрация «коромысла «Данхилл» Первое представление лакировок Намики в парижском магазине «Альфред Данхилл» и «Вайз и Гринвуд» достигают согласия по зажигалкам «Паркер Бикон»
1929		«Изогнутое коромысло» и «Бижу» официально в каталогах, «Шестиугольная», «Скрытые часы», «Прямоугольная «Бижу» (с крышкой), «Шар», «Комбинированная» (английская, с вертикальным кремнем) Альфред Данхилл уходит
1930		«Вафля», «Юнитити», «Гигант», «Трубочная» зажигалка или «Бассо», «Устройство подающее зажжённые сигареты» Представлена особая телескопическая кремнёвая пружина
1931		«Самозаводные часы», «Новый «Данхилл», «Гигант» с часами, «Электралайт», «Сигаретница с зажигалкой», английская «Свечка»

1932	«Скрытые торцевые часы», «Роллс-Ройс», «Круг», «Штурвал», «Глобус», «Пушка», «Охотничий рожок». Представлена защита кремнёвого колеса, её патент № 390107 заменит патент № 143752 в 1935
1933	«Толбой», «Длинная вафля»
1934	«Корзинка роз Дороти», «Скошенная «Клуб», «Бамбук», «Дедушкины часы», «Болид», «Трутовый пистолет» (первая версия)
1935	«Трубочная» (карманная), «Прямоугольная», «Бродбой», «Висячий замок», «Корона», «Ярд», «Трубочная «Клуб» на постаменте, «Комбинированная «Цилиндр», «Сайлент флэйм»
1936	«Корона», «Изогнутая», «Хэнди», «Скваре Бой», «Портсигар с зажигалкой», «Мидгет», «Полугигант» и «Гигант «Бижу», «Толбой» на постаменте
1937	«Прямоугольная» с потайными часами, «Компендиум «Ванити» немецкая, американская «Свечка», «Лампа Аладдина» (первая модель)
1938	«Роллалайт», «Украшенная драгоценными камнями», «Ротатор» или «Хэнди Роллер», «Бивень», «Книжка», «Оникс», «Бродбой» на постаменте
1939	«Тинтроль», «Скошенная» с длинным роллером с часами, «Охотничий рожок» (вторая версия)
1940	«Брусочек», «Трут» (шнуровая), «Клипер»
1942	«Урна»
1943	«Вандом»
1944	Американская «Сервис» «Альфред Данхилл» частично выкупает «Вайз и Гринвуд»
1945	«Авто-Роллалайт», «Трутовый пистолет» (вторая версия), «Лампа Аладдина» (вторая версия), «Охотничий рожок» (третья версия)
1946	«Салаам», «Стандарт» (карманная)
1948	«Лондон Роллалайт», «Роллбой «Бах и Купер», «Спортивная» с длинным роллером, настольная «Стандарт», «Мильфлэм», «Лондон Роллалайт» на постаменте, «Роллалайт» (настольная, американская), «Подсвечник» [Candlelight]
1949	«Альдунна», «Аквариум», «Роллалайт» и «Автороллалайт» на постаменте, «Пивная кружка». Представлено улучшенное искровое колесо, патент № 661587
1950е	«Бриллукс»
1952	«Альдунил»
1953	«Сильф», «Роллбой «Вайз и Гринвуд», «Аквариум» мелкий, «Футовая линейка»
1954	«Самолёттик», «Мелкий «Оникс», «Футовая линейка «Сильф», «Конвертный нож «Сильф»
1955	«Слим»
1957	«Карлтон»
1959	«Элит», «Белл»

Содержание первых двадцати номеров журнала ФЛИНТ, 2013-2019



ЖУРНАЛ ЗАЖИГАЛОЧНОГО КОМЬЮНИТИ ПЕРВЫЙ НОМЕР 2013

Влад Vladd Антосик
Прометей из Австрии

По материалам livejournal Thorens.ru
Самые жирные Thorens'ы

Юра Yuzer_Zyu Зайчиков
Бомжиные рынки

Александр Entrega Децюра
Огоньки Москвы 1961-1969

Валерий Val1730 Бобырь
Клоны и копии

Кира Kirasa Громова
В защиту справедливости!

Юра Yuzer_Zyu Зайчиков
Что скрывает отдел маркетинга S.T. Dupont

Григорий Владимирович
Интервью старейшего мастера

Георгий Nestos Лазарев
Данжильмы и другие драгоценности

Юра Yuzer_Zyu Зайчиков
К вопросу безопасности сделок

Эдгар Аллан По
Надувательство как точная наука

Александр Unnit Хвостов
Опыт ремонта и настройки зажигалки S.T. Dupont BR 28

S.T. Dupont Quality Department
Схема модели BR72 Large третья страница обложки

Разные авторы
Фрагменты истории зажигалок по тексту



ЖУРНАЛ ЗАЖИГАЛОЧНОГО КОМЬЮНИТИ ВТОРОЙ НОМЕР 2013

Френк Дамтон (Frank Dutton)
2 Датирование зажигалок Scripto VU-lighter 2

Юрий Шаталов
3 Гравировка 4

Григорий Владимирович
5 Интервью старейшего мастера-2 8

Георгий Nestos Лазарев
9 Симон Тиссо Дюпон — Fire Walk With Me 10

Размышления редакции
13 Сколько стоили Торенсы тогда относительно сейчас? 12

Александр Entrega Децюра
14 Век пара и медной проволоки 14

Владимир Курехин Михнович
15 Мой путь — мои манящие маяки 16

Александр Unnit Хвостов
19 Зажигалка со встроенным плеером — лужу паяю! 18

Валерий Valieric Таинов
20 Пара горстей 20

Влад Vladd Антосик
23 Отрывки знатных семейств 22

Юрий Шаталов
23 Сделано в Швейцарии 24

Патент зажигалки Caran d'Ach
перевод на русский, с картинками 25

Разные авторы
Фрагменты/истории зажигалок по тексту

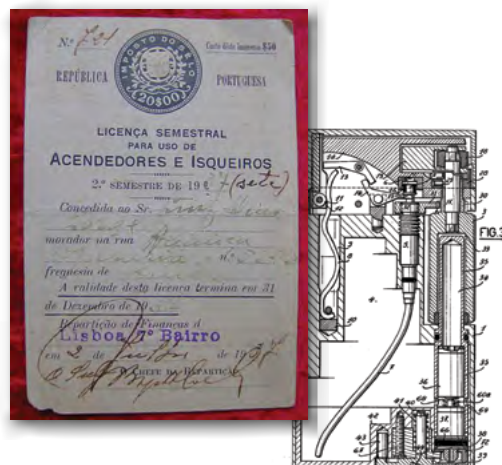



ЖУРНАЛ ЗАЖИГАЛОЧНОГО КОМЬЮНИТИ ТРЕТИЙ НОМЕР 2013

Алексей AleksSi Сигаев

Как я был ювелиром, а стал стимпанкером

Владан П. Радич

Сербские партизаны в Египте

Валерий Valieric Таинов

Заводские, артельные, зоновские

Григорий Владимирович

Интервью старейшего мастера-3

Кира Kirasa Громова

Сравнительные удобства

Александр Entrega Децюра

Памяти Гришки Принципа

Александр Unnit Хвостов

Торенс Газоматик — шунтирование сердечных клапанов

Д. Пупко

Первая в СССР

Стефано Бисконсини

Введение в энциклопедию

Жильбер Ж. Гюлье

Торенс Дабл Кло — устройство и обслуживание

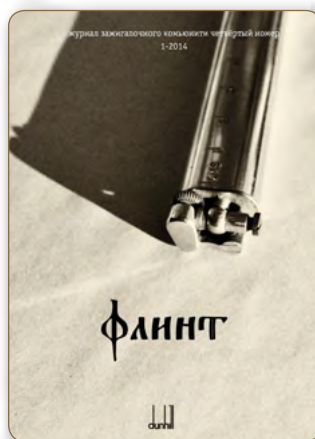

ЖУРНАЛ ЗАЖИГАЛОЧНОГО КОМЬЮНИТИ ПЕРВЫЙ НОМЕР 2014 №4

www.dunhill.com

2 К обложке номера 2

Кира Kirasa Громова

4 — Мустафа! — Ибрагим! 4

Алексей AleksSi Сигаев

6 Зажигалки имени Афанасия Борщёва 6

Григорий Владимирович

8 Интервью старейшего мастера-4 8

Александр Entrega Децюра

10 Needful things 10

Георгий Nestos Лазарев

12 Зажигалка Бинга Кросби 14

Александр Unnit Хвостов

17 Ланкель? Лансель? Ланцель? — как правильно? 17

Андрей Колдин

18 Собирая смежную коллекцию 18

Стефано Бисконсини

27 Читаем Библию 21

Неизвестный автор [ebay.com] перевод Ли Панчишеной

28 I want a diamond ring! 22

Опубликовано музеем Mylflam

Текущий прайс [2011] 25

Жильбер Ж. Гюлье

Торенс Ведетта 27

THORENS
REG.D.



Mylflam 1000 Zunder

TIFFANY & Co.

LA NATIONALE/LNI

*Санта
любит дунуть*



ЖУРНАЛ ЗАЖИГАЛОЧНОГО КОМЬЮНИТИ ВТОРОЙ НОМЕР 2014 №5

- Ванесса N. Австрийская*
Имя сквозь годы — австрийские [J]IMCO
- Либор [Libor Sild] Шильд*
Аравийские Львы
- Алексей Nisich Нусиченко*
Столетние новости спорта
- Ларри Bakelight Толкин*
Венский «Коктейль»
- Алексей AleksSi Сигаев*
Стимпанкер, Тео Рёц и Карл Вайден
- Кира Kirasa Громова*
Трасатлантический заме'р
- Григорий Владимирович*
Интервью старейшего мастера-5
- Саша Unnit Хвостов*
Пистонный пистолет
- Жильбер J. Гюлье*
Тупо не горит



ЖУРНАЛ ЗАЖИГАЛОЧНОГО КОМЬЮНИТИ ТРЕТИЙ НОМЕР 2014 №6

- Ванесса N. Австрийская*
«Триплекс» идёт на войну 2
- Алексей Nisich Нусиченко*
Аллес Пластик Файерцуге 7
- Владан П. Радич*
Крашу, крашу зажигалки, чтоб лоботрясом не прослыть 10
От редакции
- Респект, уважуха и модная сигара из водорослей* 14
Алексей AleksSi Сигаев
- Драить медяшку (морской термин)* 16
Кира Kirasa Громова
- Старая Америка — мир чистогана* 20
На краю света
- Lord's Lighter* 22
материалы Игорь Мискив, перевод Юра Зайчиков
- Без фитиля и бензина, но с документами* 24
редакция журнала
- Классика* 27
по материалам сети
- Пурга* 28





ЖУРНАЛ ЗАЖИГАЛОЧНОГО КОМЬЮНИТИ ЧЕТВЕРТЫЙ НОМЕР 2014 №7

Александр Entrega Децюра
 Дуло, хлопущка, плётка
От собственного корреспондента в Мексике
 Болливудские братья
Александр SPBrus Дроздов
 Ленин дождь, Ленин снег, Ленинград
Виталий Grafic Зинченко
 Герр Влиус Мейстер — путь самурая
Говорит Григорий Владимирович
 Интервью с зажигалочным мастером
Юра Yuzer_Zyu Зайчиков
 Премьер — значит Первая
Алексей AleksSi Сигаев
 Песня Фонарщика
наш собственный корреспондент
 Интервью с заказчиком
Ларри Bakelight Толкин
 Келлерманны, Генрих и Жак
Немецкий каталог
 Келлерманны ещё несколько раз
Колонка редактора
 «Французская зажигалка» Ришара Дюмона

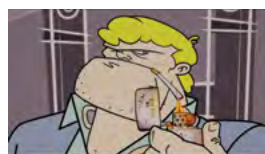

ЖУРНАЛ ЗАЖИГАЛОЧНОГО КОМЬЮНИТИ ПЕРВЫЙ НОМЕР 2015 №8

Алексей Nisich Нисиченко
 Эта лава вулкана
Александр Клапье [Alexandre Clappier]
 Глоссарий терминов и аббревиатур
Игорь Мускив
 18 зубов Элизы Бетховен
Юрий Шаталов
 High Society
Алексей AleksSi Сигаев
 Первый панковский автомат
Дэвид Блай/Лючано Боттони
 Данхилл — начало
Грэм Мартин
 Конвенция
Edward Steichen
 Douglass Lighters





ЖУРНАЛ ЗАЖИГАЛОЧНОГО КОМЬЮНИТИ ВТОРОЙ НОМЕР 2015 №9

- Александр Клапье [Alexandre Clappier]*
Глоссарий терминов и аббревиатур
- Алексей AleksSi Сигаев*
Трубач в дыму и пламени
- Ларри Толкин [Larry Tolkien]*
Зять Саломона Арпельса, Ван Клиф
- Ришар-Фредерик Дюмон*
75-17
- Дэвид Блай/Лючано Боттони*
Данхилл — начало (продолжение)
- Либор Шильд [Libor Šild]*
Музей Милослава Яна Шнека
- Юрий Шаталов при участии Петера Амброза*
Императору — Императорово
- Алексей AleksSi Сигаев*
По мотивам Джесса Лукаса из города Мичигана

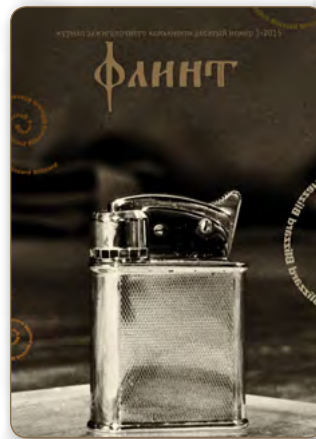

ЖУРНАЛ ЗАЖИГАЛОЧНОГО КОМЬЮНИТИ ТРЕТИЙ НОМЕР 2015 №10

- Юрий Шаталов при участии Юры Зайчикова*
2 ФЛИНТ — руглез! 2
- Юра Yuzer_Zyu Зайчиков при участии Юрия Шаталова*
5 Thogens-ru — человек-легенда 5
- Юра Yuzer_Zyu Зайчиков, фотографии Наси Ташиновой*
8 Ленинградские тайны 6
- Ларри bakelight Толкин [Larry Tolkien]*
10 Предлагается австрийская «жесть», из штатов 8
- Александр tataisanya Мамаев*
12 Клад в Читинском остроге 10
- Юрий Шаталов*
14 К чему слова, когда на небе — звёзды! 16
- Дэвид Блай/Лючано Боттони*
16 Эт нада.. стратегически! (еще один фрагмент из книги) 18
- Алексей AleksSi Сигаев*
24 «..запах напалма — это запах победы!» 22
- Александр Unnit Хвостов*
Паяльник ей в клапан! 24
- Грэм Мартин [Grahame Martin]*
Пироманьячий слёт 2015 26



in sorry, did i break your concentration? i didn't mean to do that please, continue, you were saying something about bust attentions, what's the matter? oh, you were finished! well, allow me to re-ort, what does marsellus "allace look like? he way your dad looked? or is this watch was your birthright, we'd be damned if we didn't have their greasy yellow hands on his boy's birthday. it is the one place he knew he could hide something, his ass, five long years, he wore this watch up his ass, and when he died of dysentery, he gave me the watch, i hid it in a little piece of metal up my ass for two years, then, after several years, i was sent home to my family, and now, lit up man, i'm back to the watch to you, face upon a time in china, around the year one thousand-eight-hundred, the white lotus clan, pai mei, was walking down the street, contemplating whatever it is that a man of pai mei's contemplates - which is another way of saying "contemplates" - when a shoolin monk appeared, travelling in the opposite direction, as the monk and the priest crossed, the monk gave the monk the lightest of fads, the attention of the shoolin monk, did he just want to see the generous monk remain unknown, what are the consequences of the next morning pai mei demanded of the temple's head abbot that he offer pai mei his neck to repay the insult, the abbot at first tried to console pai mei, only to find pai mei was inconsolable, so began the massacre of the shoolin temple and all sixty of the monks inside at the fists of the white lotus, and so began the legend of pai mei's five-point-palm-exploding-heart technique, which is a technique that is illegal to teach, and it's illegal to sell it, it's still illegal to carry it around, but that doesn't really matter 'cause, get a load of this: if you get stopped by the cops in amsterdam, it's illegal for them to search you, mean, that's a right the cops in amsterdam don't have



ЖУРНАЛ ЗАЖИГАЛОЧНОГО КОМЬЮНИТИ ОДИННАДЦАТЫЙ НОМЕР

- Юрий Юра Сурган
- Постой, паровоз!
- Александр Entrega Децюра
- Телеги/малявы
- Ларри Толкин [Larry Tolkin]
- Мелкая Мажоретка от вице-президента
- Сергей Кравчук
- Фроловские Башни
- Игорь Мискив, Юра Yuzer_Зуи Зайчиков
- Presto, prestissimo, взаимозачётно
- От редактора
- Превью плаката журнала «Флинт»
- Дэвид Блай/Лючано Боттони
- ..да потому что мы — «Банду»!
- Юра Yuzer_Зуи Зайчиков
- Отражения зажигалок в комиксах

ЖУРНАЛ ЗАЖИГАЛОЧНОГО КОМЬЮНИТИ ДВЕНАДЦАТЫЙ НОМЕР

- Книжка «Страсти старьёвщика»
- 2 Внезапное проявление Поэта и Артиста 2
- Александр Мамаев
- 4 Зажечь в середине мира 4
- Новости кинофабрик
- 8 Давным-давно, в далёкой-предалёкой галактике 7
- Ларри bakelight Толкин
- 10 Мешок для кэдди 8
- Сергей Кравчук
- 12 Охота.. это когда охота 9
- Алексей AleksSi Сигаев
- 14 Огонь, вода, и медные трубы 12
- Дэвид Блай/Лючано Боттони
- 20 USA, немцы и самураи 14
- Немецкий Рамс
- 28 Интервью с великим дизайнером (1973) 23

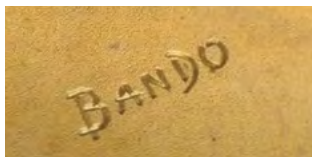



ЖУРНАЛ ЗАЖИГАЛОЧНОГО КОМЬЮНИТИ ТРИНАДЦАТЫЙ НОМЕР

От редакции

TAN, тантарам, тан-там

Алексей AleksSi Сигаев

Сектор Si

Грэм Мартин [Graham Martin]

Крефельд этого года

Кира Kirasa Громова

..победа на дерби? победа в дерби? Победа Derby! 12

Дэвид Блай/Лючано Боттони, перевёл Юра Зайчиков

La National, Winoso и граф Муцио Альбертони 24

Влад Vladd Антосик

Search & Complete 28



ЖУРНАЛ ЗАЖИГАЛОЧНОГО КОМЬЮНИТИ ЧЕТЫРНАДЦАТЫЙ НОМЕР

Алексей AleksSi Сигаев

2 Это чума! 2

Алексей AleksSi Сигаев

4 Памяти Леонида Гайдая 3

От редакции

8 Брежнев курит 7

Питер Брукс, перевёл Юра Зайчиков

Редкая тройка 8

Ларри bakelight Толкин

Бен'но Лёвенталь 10

Александр татайсана Мамаев

Novelty из Читы 14

От редакции

Поздравление 16

Дэвид Блай/Лючано Боттони, перевёл Юра Зайчиков

Далее — каталог 18

Влад Vladd Антосик

Search & Complete 22

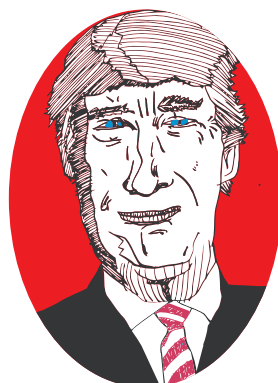
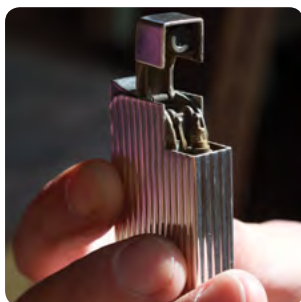



ЖУРНАЛ ЗАЖИГАЛОЧНОГО КОМЬЮНИТИ ПЯТНАДЦАТЫЙ НОМЕР

Н. Кудряшов

Спички войны (по материалам журнала «Наука и жизнь»)

От редакции

Десант на Крефельд

Влад Влад Антосик

Search & Complete

ЖУРНАЛ ЗАЖИГАЛОЧНОГО КОМЬЮНИТИ ШЕСТНАДЦАТЫЙ НОМЕР

Влад Влад Антосик

Столица порока XX века

2

Сергей Клеменов

Экстремал и экстремал

6

4

Ларри bakelight Толкин

Стерлинг с Нассау-стрит

10

52

Колонка редактора

эпизод IV – A New Hope

14

Дэвид Блай, Лючано Боттони

Ранние «Юники»

16

Грэм Мартин

Внимание, говорит Германия!

26

От редакции

Билет на Ballet

28





ЖУРНАЛ ЗАЖИГАЛОЧНОГО КОМ'ЮНИТИ СЕМНАДЦАТЫЙ НОМЕР

Влад Vladd Антосик
 Столица порока XX века
Алексей AleksSi Сигаев
 Баскервильский след
Трофим Полуков
 Координаты Скайфолл
Дэвид Блай, Лючано Боттони
 Далее там же
От редакции
 Коллега Капитана Кунца



ЖУРНАЛ ЗАЖИГАЛОЧНОГО КОМ'ЮНИТИ ВОСЕМНАДЦАТЫЙ НОМЕР

Главный редактор
 2 Интервью с Кристианом Венгером 2
Дэвид Блай, Лючано Боттони
 4 Далее там же (Dunhill Petrol Lighters) 4
Юра Зайчиков
 8 Продолжение интервью с Кристианом Венгером 28
 10
 26

НОВОСТИ
 РЕСУРСА
 ПАРОВОЗНОЙ
 ШПАНЫ

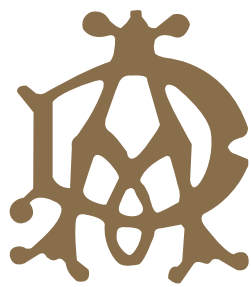



ЖУРНАЛ ЗАЖИГАЛОЧНОГО КОМ'ЮНИТИ ДЕВЯТНАДЦАТЫЙ НОМЕР

Документ из прошлого (Прейскурант конторы...)

Чем жгли в Москве перед Первой мировой

Дэвид Блай, Лючано Боттони

«Данхилл Петрол Лайтерс» — далее там же



ЖУРНАЛ ЗАЖИГАЛОЧНОГО КОМ'ЮНИТИ ДВАДЦАТЫЙ НОМЕР

Неизвестный автор :

2 Настоящий австрийский Император всея Европы 2

Дэвид Блай, Лючано Боттони

12 Прочие линейки «Данхилл», карманные 4

Прочие линейки «Данхилл», настольные 19



燧石



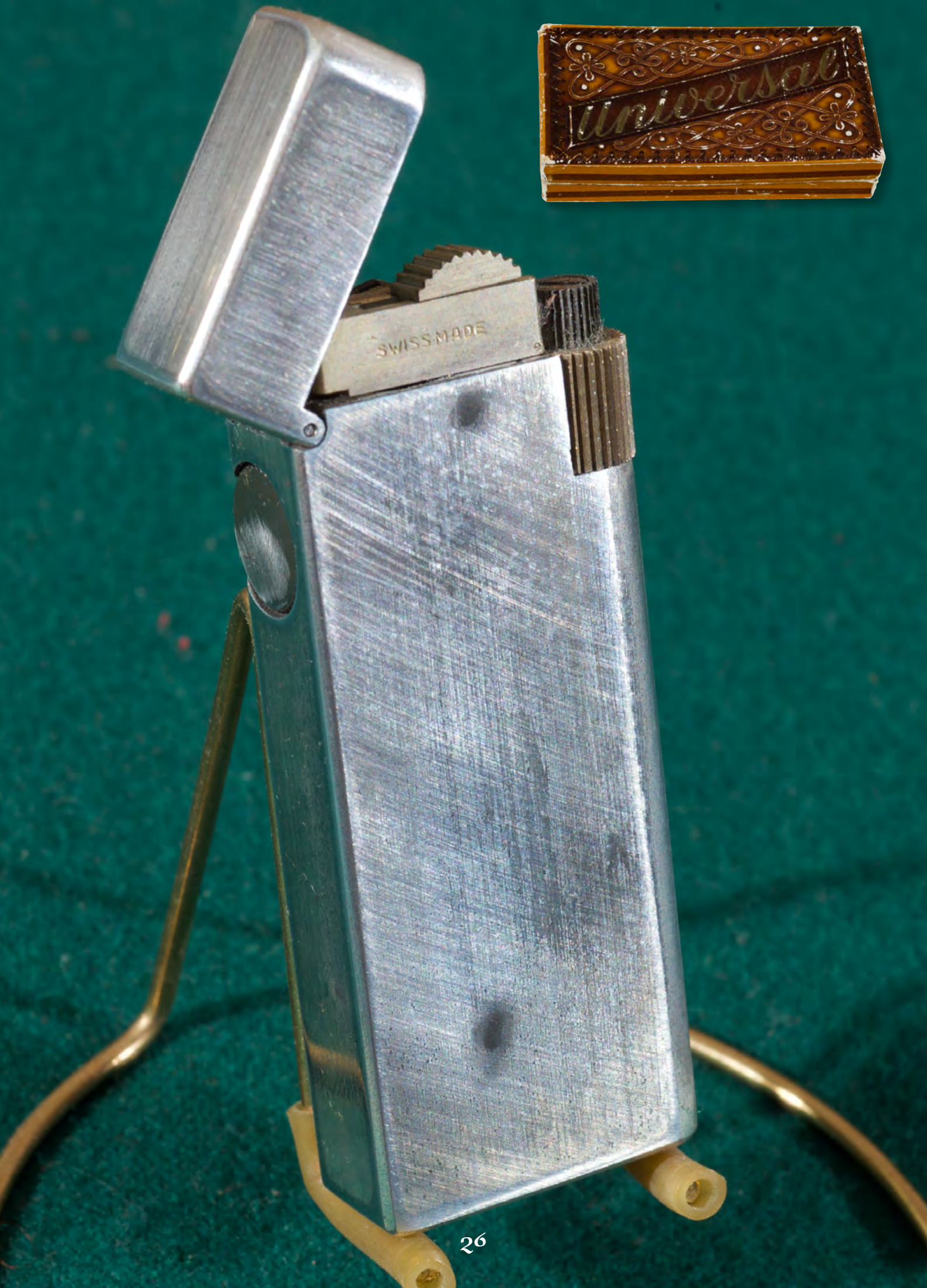

ЗАЖИГАЛКА «ЮНИВЕРСАЛ»

Единственная зажигалка с регулируемым фитилём
Запатентована во всех странах.

**Идеальная, элегантная, практичная
и безотказно работающая зажигалка.**

ИНСТРУКЦИИ

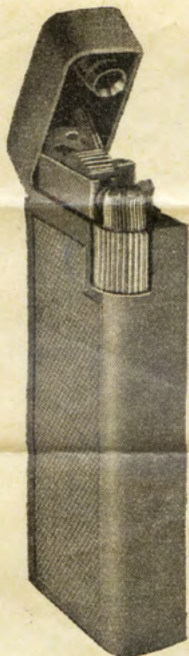

Заправка производится со стороны дна после того, как пробка будет выкручена с помощью монеты. Используйте только обычный качественный бензин или зажигалочное топливо, в предпочтении чистому спирту, который вспыхивает быстрее, но и испаряется быстрее, и, таким образом, сохраняется не так долго.

Регулировка фитиля. Фитиль двигается колесиком «А», образуя на дне зажигалки, прямо перед заправочным винтом, бухту, которая должна оставаться свободной. Остальное пространство резервуара должно быть полностью заполнено хлопковой ватой, для предотвращения излишнего испарения топлива. • Фитиль не следует выдвигать слишком высоко, или он обязательно загнется вниз крючком; но и не следует опускать его ниже уровня крышки, или он выскользнет из шестеренки. • Если фитиль не поднимается достаточно свободно, следует несколько освободить его от ваты и переуложить бухту на дне зажигалки.

Замена фитиля. Вывернуть заправочный винт, вытянуть вату со дна зажигалки, чтобы добраться до фитильной трубки; вытащить негодный фитиль, и вставить через верх новый (5-6 дюймов длиной 12-15 см.). После того, как фитиль пропущен сквозь шестерню, опустить его вниз, вращая колёсико «А», затем разместить остаток фитиля в зажигалке так, чтобы он возможно плотнее контактировал с ватой. Бухта должна быть уложена достаточно свободно, чтобы позволять фитилю двигаться.

Замена кремня*. Отжать назад движок «В», отчего держатель кремня отщёлкнется вбок. Вставить новый кремень и вдавить кремнедержатель обратно, в его исходное положение. Пробка бака содержит 3 запасных кремня.

И ещё: засаленность кресала или грязный фитиль мешают воспламенению. Протечки топлива смачивают и засаливают кресало, в каком-либо случае оно должно быть просушено и очищено щёткой или острой иглой.

Это не реклама, это вообще мануал. Все права сохранены. Перевод © Юра Зайчиков, 2019

EL ENCENDEDOR "UNIVERSAL"

El único con regulador de mecha
Patentado en todos los países.

**El encendedor ideal, elegante, práctico,
de funcionamiento perfecto.**

MODO DE EMPLEO :

Para poner la gasolina. Se tiene que destornillar el tapón del fondo. Es preferible utilizar la gasolina corriente. La gasolina rectificada se enciende más fácilmente pero se evapora con más prontitud.

Graduación de la mecha. Se efectua por mediación de la rueda graduadora A. La mecha forma, en el fondo del encendedor, un bucle que debe quedar completamente libre. El resto del depósito tiene que quedar lleno de algodón para asegurar la duración de la gasolina. ● No debe hacerse salir demasiado la mecha, en este caso se tendría que tirar por mediación de un pequeño ganchito introduciéndolo por el agujero del fondo. Tampoco se tiene que hacer bajar la mecha por debajo del nivel del orificio, pues se soltaría del mecanismo. ● Cuando no se pueda hacer subir más la mecha, sacar un poco de algodón y rehacer el bucle al fondo del encendedor.

Para el recambio de la mecha. Por el agujero por donde se carga la gasolina se retira la mecha usada y se introduce, por el orificio de arriba, una mecha nueva (12 a 15 cm.) ajustada a un hilo metálico. Una vez la mecha en contacto con el mecanismo, hacerla descender accionando la rueda A, luego la sobrante se introduce en el encendedor de forma que esté en contacto con el algodón y teniendo siempre cuidado de conservar el bucle libre que permita el movimiento de la mecha.

Para la colocación de la piedra. Empujar hacia atrás el resorte B del porta-piedra el cual se desplazará lateralmente. Se pone la piedra y apoyando el porta-piedra este recuperará su posición normal. En el tapón del depósito pueden llevarse tres piedras de recambio. Utilizar solamente piedras de 3 mm. de diametro.

Aviso importante. Con el fin de obtener un encendido rápido es necesario que la rueda dentada esté bien seca. El exceso de esencia engrasa la rueda, y en este caso precisa limpiarla bien con un cepillito o bien con un objeto puntiagudo de acero.

* В зажигалке используются трёхмиллиметровые кремни, как в большинстве зажигалок «Данхилл», это ещё раз намекает на «Ла Националь», хотя принято считать, что зажигалки производились часовым домом «Юниверсал» (прим. ред)

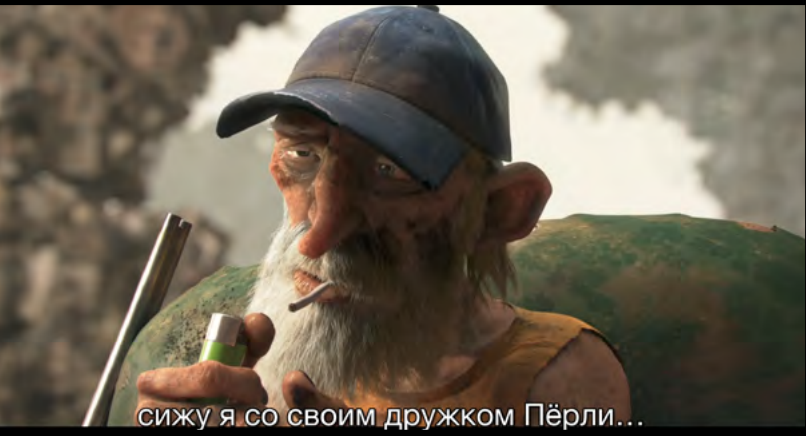

Последовательность кадров — сверху вниз и слева направо. Комикс набран из девятого эпизода новейшего шедевра **NETFLIX** — Love, Death & Robot's — «The Dump», что можно перевести, как «Свалка». Эпизод начинается с того, что прилизанный рейдер-риэлтер фашыстского типа является к живущему на помойке мужчине-старик, и грузит его подписать некий документ, чтоб освободить их контро доступ к помойному участку мужичка... Ну и так далее, чтобы не спойлерить... Сериал/сборник доступен в сети.

Все серии разные, разные по сюжету, манере и технике исполнения, highly recommended к просмотру нашей редакцией. Автором всех серий обозначен Тим Миллер, уже прославленный на наших страницах зажигалочкой в титрах первого Deadpool-а, а замутили этот проект он и его старший коллега Дэвид Финчер, тоже не последнее лицо в Голливудах (автор известных кинолент «Семь», «Бойцовский клуб» и «Девушка с татуировкой дракона»)...

Да, зажигалки в эпизоде две — «Крикет» и «Дюпон» :), см!



Зажигалка-пишущая машинка REGAL, фото © Юра Заичников, Крефельд, май 2019



[free download: yuzerzyu.jimdo.com](http://yuzerzyu.jimdo.com)
[printable version: available on demand](mailto:leaandyu.publishers@gmail.com)
leaandyu.publishers@gmail.com
vintagelighters.ru/forum

В создании этого номера принимали участие –):

Юра Yuzer_Zyu Зайчиков

главный редактор, дизайн, верстка, переводы и пр

Дэвид Блай/Лючано Боттони

Бензиновые зажигалки Данхилл (перевод с английского)

Join the

lighterclub.co.uk
facebook.com/lighterclub



Benefits of membership:

- Full access to the forum;
- Great quarterly magazine **Blaze** with high quality photos of rare and interesting vintage lighters (text in English);
- Regular meetings where members can buy, swap and talk lighters;
- The interaction between members, either through the forum, meetings or direct contact;
- Opportunities to obtain new publications and other literature on lighters, advice on repairs and more.

Annual subscription to an address in Russia £38. Visit: www.lighterclub.co.uk for more details.